

Manual do Parapente

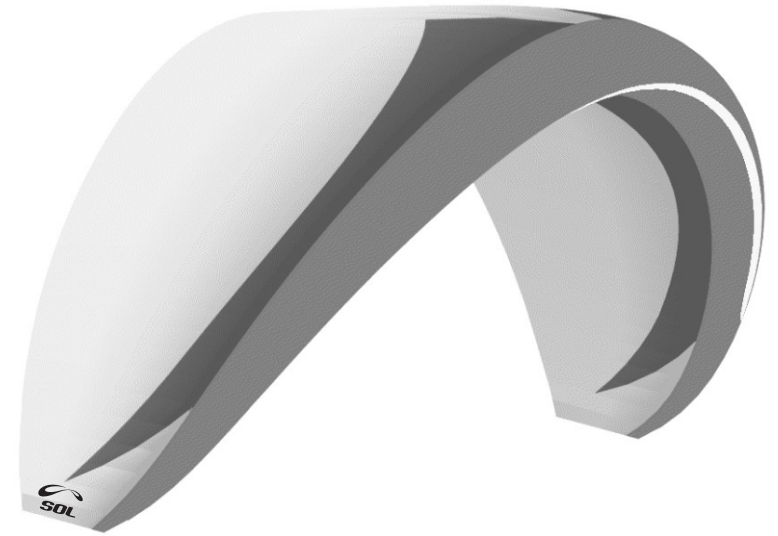

TORCK 2

pure performance

LTF - EN - D



**FAVOR LER ATENTAMENTE ESTE MANUAL E
OBSERVAR AS SEGUINTE RECOMENDAÇÕES:**

ESTE PARAPENTE CORRESPONDE NA HORA DA SUA ENTREGA À
HOMOLOGAÇÃO DA NORMA LTF OU EN 926 OU AFNOR.

QUALQUER ALTERAÇÃO NO EQUIPAMENTO RESULTA NA ANULAÇÃO
DA RESPECTIVA HOMOLOGAÇÃO!

O VÔO COM ESTE PARAPENTE REALIZA-SE SOB RISCO PRÓPRIO!

FABRICANTE E REPRESENTANTES NÃO ASSUMEM NENHUMA
RESPONSABILIDADE.

CADA PILOTO É RESPONSÁVEL PELA MANUTENÇÃO E AVALIAÇÃO DA
USABILIDADE DE SEU EQUIPAMENTO!

É PREMISSA BÁSICA QUE O PILOTO ESTEJA HABILITADO PARA VOAR
DE PARAPENTE !

ÍNDICE

Bem vindo ao SOL TEAM!	07
Sobre a SOL	08
Filosofia	09
O TORCK 2	10
TORCK 2 - O Projeto	11
Dados Técnicos	12
Peso total de decolagem	13
Materiais	13
Top/Botton.....	13
Perfis.....	13
Reforços diagonais internos.....	13
Reforços.....	13
Linhas.....	14
Tirantes.....	14
Mosquetinhos.....	14
Roldanas.....	14
Sistema de suspensão	14
Sistema de acelerador	15
Ajustando seu acelerador.....	16
Funcionamento.....	16
Utilização.....	16
Mochila	17
Selete	17
Abrindo o parapente	18
Voo	18
Pré voo.....	18
Checagem de decolagem.....	19
Decolagem.....	19
Desempenho.....	20
Curvas.....	20
Espiral positiva.....	21
Voo de térmica e lift.....	21
Voo ativo.....	22
Voo acelerado.....	23
Pouso.....	23
Decolagem por reboque.....	23
Chuva e humidade.....	24
Voo motorizado e acrobático.....	24
Comportamento em manobras extremas	24
Fechamento Assimétrico Lateral (Fechada).....	24
Full stall.....	25
Curvas em negativa.....	25
Wingover.....	26



Fechamento simétrico frontal.....	26
Gravata.....	26
Parachutagem.....	27
Pilotagem de emergência.....	27
Manobras para descida rápida.....	28
Espirai.....	28
Orelhas.....	28
B-stall.....	29
Conservação, manutenção e reparos.....	30
Armazenagem.....	30
Limpeza.....	30
Dobragem.....	30
Reparos.....	31
Zipper.....	31
Roldanas.....	32
Rasgos.....	32
Linhas rompidas.....	32
Lacres.....	32
Recomendações para uma vida longa.....	33
Garantia SOL 3 anos/300 horas.....	35
Termos da Garantia.....	35
Condições da garantia.....	35
Esta garantia não cobre.....	36
Palavras finais.....	37
Dados.....	75
Homologação TORCK 2 S.....	76
Homologação TORCK 2 M.....	77
Homologação TORCK 2 L.....	78
Homologação TORCK 2 XL.....	79
Vista Geral.....	80
Plano de linhas.....	81
Relação de Voos.....	82
Inspeção.....	83

BEM VINDO SOL TEAM!

Obrigado por escolher a **SOL PARAGLIDERS**, você acaba de adquirir um produto da mais alta qualidade, confeccionado dentro dos mais rígidos padrões estabelecidos pelo exigente mercado mundial.

Esperamos que seu **TORCK 2** lhe traga muitos momentos felizes de sua vida. Momentos daqueles que você fará questão de recordar eternamente!

Pedimos sua atenção para este manual , nele você encontrará informações importantes para o uso do seu novo equipamento.

Eventualmente você terá dúvidas sobre a utilização ou terá interesse nas novidades preparadas pela **SOL**. Para isso estamos colocando nossa estrutura de Vendas e de Manutenção à sua disposição, através do telefone **(47) 3275-7753** e dos e-mails **ventas@solsports.com.br** e **manutencao@solsports.com.br**.

Não esqueça de acessar freqüentemente o site **http://www.solsports.com.br** para ficar informado sobre lançamentos, resultados e novidades do mundo do voo livre.

Seja bem-vindo(a) ao SOL TEAM!



SOBRE A SOL

Fundada em 1991, após 6 meses de pesquisas e visitas a fábricas e fornecedores, a **SOL** iniciou sua produção em parceria com as marcas européias Condor, Comet e Nova, passando em 1999 a ter o seu próprio centro de desenvolvimento e testes.

Desde o início a **SOL Paragliders** adotou como filosofia a utilização de projetos homologados, confeccionados com materiais importados da mais alta qualidade, produzidos por mão-de-obra treinada e especializada.

Em 1995 a empresa mudou-se para o atual endereço, onde está instalada em uma área de 3.400 m² e conta com uma equipe de 140 colaboradores, sendo 22 pilotos, a quem fornece benefícios como plano de saúde, vale-transporte, seguro de vida, refeitório na empresa, passeios motivacionais para os funcionários que se destacam todo mês, convênios com farmácias e bolsa de estudos.

A **SOL** preocupa-se em manter seu parque fabril atualizado com as melhores máquinas e equipamentos existentes no mercado, para desta forma tornar-se a cada dia mais precisa nos processos de produção e controle, garantindo assim a qualidade dos produtos que levam a sua marca para 65 países do mundo.

A **SOL** é uma das poucas empresas de parapente do mundo a ter fábrica própria, além de testar todas as asas fabricadas antes de colocá-las no mercado, o que possibilita aos compradores a garantia e a confiabilidade necessária para um bom desempenho nos voos.

No início de 2004 a **SOL Paragliders** foi certificada pelo DHV, o mais respeitado órgão de regulamentação do voo livre no mundo, que se preocupa em saber se a fábrica tem capacidade de reproduzir fielmente o equipamento certificado em escala industrial. Poucas fábricas no mundo possuem esta certificação no processo produtivo, sendo a **SOL** uma das primeiras a obter.

Faz parte da nossa história a quebra dos mais importantes recordes mundiais de voo livre além de campeonatos nacionais e mundias vencidos por pilotos usando equipamentos desenvolvidos e produzidos pela SOL Paragliders.

FILOSOFIA

A **SOL** tem como filosofia lançar produtos exponencialmente melhores do que os atuais, garantindo significativos avanços em 4 atributos:

Segurança, Desempenho, Facilidade de Operação e Inovação

Segurança: O novo produto deve oferecer segurança compatível ou maior que o produto que está substituindo;

Desempenho: O novo produto deve apresentar uma performance melhor que o produto que está substituindo;

Facilidade de Operação: O novo produto deve apresentar maiores facilidades operacionais que o produto que está substituindo;

Inovação: Novos produtos devem trazer benefícios reais ao usuário facilitando a prática do voo livre e aumentando a segurança, ou ambos.

Todo o processo de desenvolvimento de um novo produto inicia-se com o uso do computador. Softwares de desenho, modelagem (2D e 3D) e simulação são utilizados antes da confecção dos protótipos, garantindo assim uma maior precisão no projeto.



O TORCK 2 – “Pure Performance”

O projeto além de conferir um nítido aumento de performance em relação ao seu antecessor oferece também conforto e facilidade de voo superiores.

Sabemos que 50% do tempo em voo gastamos subindo nas térmicas – e com isto buscamos um projeto que oferecesse uma nítida vantagem em relação aos outros projetos da mesma classe existentes no mercado – isto combinado com a performance excelente em sua categoria possibilitará excelentes voos - seja de distância ou competição.

Temos convicção que o desempenho deste conjunto tanto na térmica como na transição será o fator essencial para bons voos dos nossos clientes que almejam mais velocidade e planeio.

Os produtos da **SOL Paragliders** são conhecidos pela sua durabilidade e desempenho - nossos testes e pesquisas principalmente realizadas em velas de competição e acrobacia nos dão conhecimento para as escolhas dos materiais corretos - no **TORCK 2** temos uma substancial redução de peso (todo em tecido WTX40-40 Gr/m2) e arrasto sem esquecer que não deve haver uma perda de performance com o tempo por deformação ou desgaste dos materiais além do aceitável - por isto nos sentimos confiantes em dizer que temos a melhor relação peso x performance x durabilidade do mercado.

Certificado **EN D** para pilotos que buscam um parapente com muito desempenho, porém que não se distancie do nível de segurança da categoria.

O **TORCK 2** tem sua inflagem fácil e progressiva com uma pressão positiva nos tirantes facilitando o piloto sentir exatamente em que estágio está o parapente.

No ar o **TORCK 2** proporciona o prazer de voar. A pressão dos freios são ideais e aplicados progressivamente chegam ao giro exato, as mudanças de sentido são dinâmicas e precisas.

A taxa de afundamento e o desempenho de velocidade são excelentes para um parapente com tal segurança, fazendo sua rota para as nuvens e seus voos de distância muito mais fáceis.

TORCK 2 - O PROJETO

O **TORCK 2** inova pelo seu grande alongamento real e projetado na classe. Sendo uma vela mais curvada é um parapente que sobe fácil nas térmicas e mais estável acelerado. A combinação equilibrada entre a tensão da vela e o alongamento faz com que o comportamento do **TORCK 2** seja mais estável e proporcione conforto em voo.

Incorpora o exclusivo sistema **SOL - DVT - Double V-Tabs** – diagonais duplos cruzados que geram um conjunto sólido no centro da vela responsável pela maior parte da sustentação em voo. Novos estabilizadores mais aerodinâmicos resultam em redução no arrasto induzido nas velocidades máximas.

Oferece o Sistema Progressivo de Aceleração - primeiro estágio exigindo menor esforço do piloto é uma combinação ideal de velocidade e planeio (polar mais plana), já no segundo estágio obtém maiores velocidades, porém com uma mais acentuada redução do planeio(polar mais curva - ilustração página 17-item 05).

O **TORCK 2** possui 71 células mais bandas diagonais ligadas aos perfis para uma melhor distribuição de carga, deixam também o extra e intra dorso mais lisos resultando em menos arrasto aerodinâmico.

O **TORCK 2** foi projetado por computador, seu design e o perfil são evoluções resultantes de nossas pesquisas e desenvolvimentos contínuos em performance e estabilidade. A característica superior deste projeto oferece um grande intervalo de velocidades, com excelente estabilidade em voo.

A seleção cuidadosa dos melhores materiais permitiu aperfeiçoar este projeto. Você poderá encontrar mais detalhes dos materiais escolhidos na seção MATERIAIS. Cuidando da sua vela você estará seguro que não haverá uma perda de desempenho ou segurança devido ao desgaste ou deformação dos materiais.

Recomendações:

- Este parapente corresponde, na hora da sua entrega, à homologação da norma LTF - EN ;
- Qualquer alteração no equipamento resulta na anulação da respectiva homologação;
- O voo neste equipamento será realizado sob risco próprio;
- O Fabricante e os Representantes não assumem nenhuma responsabilidade pelo mau uso deste equipamento;
- É premissa básica que o piloto esteja habilitado para voar de parapente;
- Cada indivíduo é responsável pela manutenção e avaliação da usabilidade de seu equipamento.
- Este parapente não é recomendado para uso em escola!



DADOS TÉCNICOS

Tamanhos	S	M	M/L	L	XL	
Zoom	0,94	0,97	1,00	1,03	1,06	
Células	71	71	71	71	71	
Envergadura Projetada	9,27	9,56	9,86	10,16	10,45	m
Área Projetada	18,33	19,52	20,75	22,01	23,31	m ²
Alongamento Projetado	4,7	4,7	4,7	4,7	4,7	
Envergadura Real	12,46	12,85	13,25	13,65	14,05	m
Área Real	22,18	23,62	25,10	26,63	28,20	m ²
Alongamento Real	7,0	7,0	7,0	7,0	7,0	
Diâmetro das Linhas	2,1 - 1,7 - 1,2 - 1,0 - 0,9					mm
Altura	753	776	798	820	843	cm
Perfil Máximo	230	238	245	252	260	cm
Perfil Mínimo	34	35	36	37	38	cm
Peso da Vela	5,9	6,1	6,3	6,5	6,7	kg
Peso de Decolagem	70/85 154/187	80/95 176/209	90/105 198/231	100/115 220/253	110/125 242/275	kg lbs
Afundamento Mínimo	1	1	1	1	1	m/s
Velocidade Mínima	25	25	25	25	25	km/h
Velocidade sem Acelerador	40-41	40-41	40-41	40-41	40-41	km/h
Velocidade Máxima	58-60	58-60	58-60	58-60	58-60	km/h
Planeio	10,5	10,5	10,5	10,5	10,5	
Lugares	1	1	1	1	1	
Homologação LTF-EN			D			

- Peso: Piloto + Seletes + Vela
- A etiqueta de identificação e informações encontra-se junto ao perfil central do parapente.
- Os dados de performance dependem da forma da selete (menos ou mais aerodinâmica), da posição do piloto e das vestimentas (Speed arms, carenagem, etc).

PESO TOTAL DE DECOLAGEM

O **TORCK 2** foi testado para uma faixa de peso definida, se sua faixa de peso está entre dois tamanhos nossa sugestão é:

-Se você quer melhor velocidade, comandos precisos, se você geralmente voa em montanhas e/ou fortes condições, você deveria escolher voar o mais próximo do peso máximo.

-Se você quer a melhor taxa de afundamento, se você voa em relevos retos, condições suaves sugerimos que você voe mais próximo do mínimo.

MATERIAIS

Top / Bottom

Nylon rip stop revestido com silicone e poliuretano. Selecionado entre muitos outros tipos de tecidos do mercado devido a sua grande durabilidade e resistência aos danos UV, rasgos, elasticidade.

WTX 40 gr/m² Nylon 6.6 HT Pu+silicon

Perfis

Pro-Nyl 42 gr/m² Nylon 6.6 HT Pu hard

Reforços diagonais internos

Pro-Nyl 42 gr/m² Nylon 6.6 HT Pu hard

Selecionado pela sua estabilidade e resistência ao estiramento, muito importante para seu parapente por manter por longo tempo as características do voo seguro.

Reforços

Reforço nobre de Mylar laminado. Selecionado para ajudar a durabilidade a longo prazo. Sua função é manter e dar forma principal do bordo de ataque assegurando as características do seu parapente na decolagem e no voo.

Mylar/Carbon DiAx 60P/120P



Linhas

Por ser uma parapente 3 linhas e reduzir 25% o consumo de linhas escolhemos uma combinação que possibilite a melhor performance e durabilidade durante a vida útil do equipamento.

As linhas são compostas de Aramida e Vectran e tem como referência sua resistência elevada, estabilidade em relação as variações de temperatura e baixa deformação com o passar do tempo.

COUSIN 12240 - 0,9 mm Cousin Vectran® ULTIMATE sem capa – BL 95 kg

COUSIN 12470 - 1,2 mm Cousin Vectran® ULTIMATE sem capa – BL 150 kg

COUSIN 978 - 1,1 mm Cousin Superaramid Technora com capa – BL 85 kg

COUSIN 978 - 1,5 mm Cousin Superaramid Technora com capa – BL 150 kg

COUSIN 988 - 2,1 mm Cousin Superaramid Technora com capa – BL 237 kg

Tirantes

Fixoflex Poliéster alta tenacidade 15 mm 1200 DaN

Mosquetinhos

Ansung Inox 15 mm

Roldanas

Nautos/SOL

Todos estes componentes são de alta qualidade e foram selecionados para uma maior durabilidade do seu equipamento.

SISTEMA DE SUSPENSÃO

As linhas do **TORCK 2** consistem de um núcleo de Technora bege de alta resistência à tração e baixa deformação, encapados por um manto em poliéster colorido. O conjunto é feito por linhas individuais, com laços costurados nas duas extremidades.

As linhas principais inferiores e a linha mestra dos freios possuem diâmetros de 1,5mm, 1,1 e 2,1. As linhas superiores possuem um diâmetro de 0,9 mm e 1,2mm.

Distinguem-se no conjunto as linhas superiores (conectadas ao intradorso) e as linhas principais, que são conectadas aos mosquetinhos Maillon Rapide. Estes, por sua vez, conectam as linhas principais aos tirantes. As linhas dos estabilizadores são conectadas aos mesmos mosquetinhos.

As linhas dos freios saem do bordo de fuga e através da linha mestra e ligam-se aos batoques, passando por uma roldana presa no tirante 'C'.

As linhas 'A' e as de freio são de cor diferenciada das outras para facilitar o preparo de decolagem. Os mosquetinhos são triangulares, feitos em aço inox.

Nas linhas mestras dos freios existe uma marca no ponto ótimo de regulagem, em cuja altura estão presos os batoques. Esta regulagem não deve ser alterada para garantir um curso adequado e suficiente dos batoques no caso de situações de figuras extremas de voo e durante o pouso. Além disso, nesta posição o parapente não está constantemente freado.

Atenção:

-No caso de uma ou mais linhas do freio ficarem agarradas no voo, ou perder-se um batoque devido ao rompimento da linha a vela pode ser pilotada puxando delicadamente os tirantes "C" para o controle direcional.

SISTEMA ACELERADOR

O **TORCK 2** permite instalar um sistema de acelerador de pé. Possui 3 tirantes de cada lado, sendo que as linhas 'A' são presas ao tirante 'A', o tirante 'A1' é destinado para as orelhas, as linhas 'B' e as linhas do estabilizador são presas ao tirante 'B', no tirante 'C' estão presas as linhas 'C', além do suporte da roldana do freio.

O sistema do acelerador atua nos tirantes 'A', 'A1' e 'B'. Na posição normal todos os tirantes possuem o mesmo comprimento: 52,5cm.

O acionamento do acelerador encurta os tirantes 'A' em 11cm, 'A1' em 9,5cm e o 'B' em 8 cm. O tirante 'C' permanece na posição original.



AJUSTANDO SEU ACELERADOR

A maioria das seletes modernas possui roldanas para montagem do acelerador de pé. No caso de não haver, é importante prender tais roldanas (costurando-as) de modo que tornem o uso do acelerador correto e mais suave.

A cordinha do acelerador deve ser firmemente presa (nó não escorregadio) ao estribo (barra de alumínio). A outra extremidade do cabo é passada pelas roldanas da selete e sai na direção vertical, sendo firmemente presa a um clip, um engate rápido ou, preferencialmente, fechado por rosca.

Para ajustar o acelerador sugerimos que conecte sua selete e os tirantes do seu parapente juntos suspensos do chão, peça para um amigo puxar os tirantes 'A' para cima. Ajuste agora o comprimento das linhas até a barra ficar de forma que seja fácil acessá-lo com os pés em voo e, estendendo a perna, permitindo a utilização máxima do curso do acelerador.

Funcionamento:

O piloto aciona o acelerador empurrando o estribo para frente. As roldanas nos tirantes reduzem para 2/3 a energia necessária e os tirantes dianteiros são encurtados.

Utilização:

Antes de decolar deve-se conectar o engate rápido ou o mosquetinho na alça do sistema de aceleração dos tirantes. É importante observar que a cordinha deve correr livre de empecilhos. O atrito com os tirantes pode causar danos.

Atenção:

-Um sistema montado incorretamente e que permite encurtamentos diferentes dos indicados acima, invalida a homologação!

-Lembre-se que no uso do acelerador o ângulo de ataque diminui podendo fazer com que o parapente tome colapsos, conseqüentemente usar o acelerador perto do solo deve ser evitado. Nós recomendamos não usar o acelerador em condições de turbulência.

-Nunca utilize o acelerador em manobras extremas.

-Caso o velame entre em colapso, solte imediatamente o estribo e faça as correções necessárias.

-Nunca largue os batoques!

Ilustração:

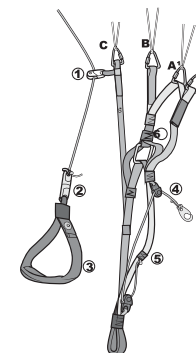

Tirantes:

1. Roldana do freio
2. Distorcedor
3. Batoque
4. Conexão acelerador
5. Sistema progressivo de aceleração
6. Sistema do controle da progressão

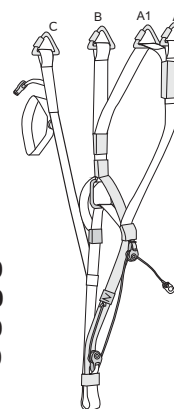

A = 520
A1 = 520
B = 520
C = 520

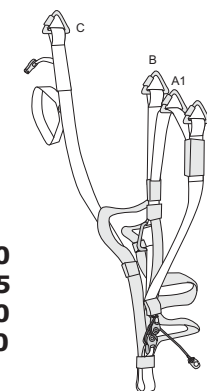

A = 410
A1 = 425
B = 440
C = 520

MOCHILA

Sua mochila foi desenhada para ser confortável e prática, seu formato faz com que sua bagagem fique bem distribuída, ombreiras e costas são acolchoadas para um melhor conforto nas caminhadas.

Para um maior volume de equipamentos sua mochila tem um prolongador podendo ser aumentado este, seu espaço aumenta sem mudar sua geometria. Para facilitar o manuseio de pequenos volumes a parte frontal contém dois bolsos de tamanhos diferentes.

SELETE

Para o **TORCK 2** são recomendadas todas seletes do tipo ABS, testadas com mosquetão na altura entre 41 e 46cm da tábuca, dependendo o tamanho da selete. Deve-se cuidar porque a altura dos mosquetões afeta a posição 'normal' do freio.



A distância de homologação entre os mosquetões (ajustável no peitoral) é de 40cm para o parapente tamanho S, 42cm para o M, 44cm para o L e 46cm para o XL. Variações de mais de 5cm neste valor alteram características fundamentais do velame e são potencialmente perigosas. Juntamente com seu parapente está acompanhando uma fita que irá auxiliá-lo a achar a medida exata das distâncias entre os mosquetões.



Atenção:

-Cruzilhões efetivos podem piorar a pilotagem e também não melhoram a segurança.

ABRINDO O PARAPENTE

Muita atenção com a manipulação do parapente quando aberto sob o chão, puxe somente pelos reforços do perfil.

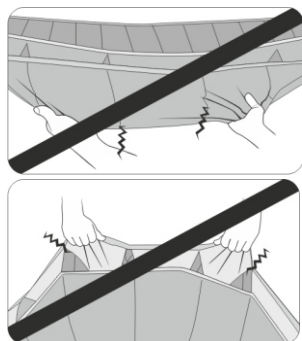
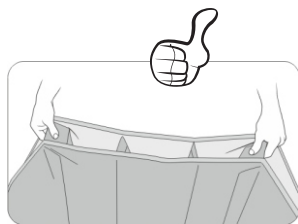

VOO

Pré-Voo

Um pré-voo, com bastante atenção, é necessário para todo parapente, assim como também para o **TORCK 2**. Este voo deve ser realizado no morro de treinamento.

Após abrir o parapente e colocá-lo em forma de ferradura, os seguintes pontos devem ser verificados:

-O parapente deve ser estendido de tal forma que, ao se tracionar os tirantes 'A', o centro do velame seja tracionado antes das extremidades. Isto proporciona uma decolagem fácil e com boa estabilidade direcional;

-Especial atenção deve ser dada à direção do vento ao se abrir o velame, de modo que as duas metades sejam infladas simetricamente;

-Todas as linhas devem estar organizadas e não enroscadas a nada. Atenção especial deve ser dada às linhas 'A', que devem estar livres desde os tirantes 'A' (com a marca vermelha) até o velame;

-Importância igual deve ser dada às linhas dos freios, que também devem estar totalmente livres e sem possibilidade de enroscar em qualquer obstáculo durante a decolagem;

-Todas as linhas devem ser verificadas e os tirantes devidamente ordenados. Quando os tirantes estão alinhados e não torcidos, as linhas dos freios estarão livres desde as roldanas (no tirante traseiro) até o bordo de fuga do velame;

-É de extrema importância não haver linhas enroscadas no velame. Uma linha passando por baixo da vela ou um engravatamento podem ter conseqüências desastrosas;

-Antes e depois de cada voo deve-se verificar as linhas, os tirantes e o velame, para ver se não existem danos.

Atenção:

-Caso existam, mesmo que os danos sejam pequenos, não se deve decolar!

CHECAGEM DE DECOLAGEM - NÃO ESQUEÇA

1. Seu reserva esta OK? Pinos e acionador corretos?
2. Capacete
3. Mosquetões fechados
4. Selete Fechos conectados
5. Tirantes A nas mãos
6. Freios desembaraçados na mão
7. Você deve estar no centro da vela
8. Área de decolagem livre
9. Parapente e piloto alinhados com o vento
10. Espaço aéreo frontal da decolagem livre.
11. Checar se a distância entre os mosquetões está correta.

Decolagem

É fácil decolar com o **TORCK 2**. O piloto, pronto para decolar, deve segurar os tirantes 'A' juntamente com os batoques.

Para facilitar a diferenciação entre as linhas, as linhas 'A', inclusive os tirantes 'A' possuem uma marca de cor diferenciada.

Antes da inflagem é obrigatório um último olhar de controle sobre o equipamento estendido!



Deve-se segurar os braços estendidos de lado, como se fossem um prolongamento dos tirantes 'A'.
Uma corrida decidida permite uma inflagem estável e rápida. Uma ultrapassagem do velame é incomum.

Após o esforço inicial para a inflagem o piloto deve manter uma pressão para frente nos tirantes 'A' (empurrando-os para frente, e não os puxando para baixo), até que o velame esteja sobre sua cabeça.
Neste instante deve acionar os freios de maneira bem dosada, havendo a possibilidade para uma eventual correção na direção.

Mover-se para baixo do centro do parapente é o melhor método para correção, se houver espaço para tal.
O piloto lança uma última olhada para cima para certificar-se de que o velame está sobre si, totalmente desimpedido e inflado.

Neste momento o piloto toma a decisão de decolar, ou não. A decolagem reversa em vento forte também é fácil de executar.
Devido ao risco do piloto decolar com as linhas enroladas (twist), é altamente recomendado que o piloto pratique a decolagem reversa primeiramente num morrinho plano de treinamento.

Desempenho

O **TORCK 2** em voo normal tem seu melhor rendimento com as mãos para cima, aplicando 25 cm a vela entra na velocidade mínima com segurança. Para aumentar a velocidade durante o voo use a barra do acelerador que lhe dará um aumento na velocidade de até 19 km/h dependendo do peso e selete utilizada.

Curvas

O **TORCK 2** é muito sensível, reagindo fácil e instantaneamente aos comandos de curvas. Através do deslocamento do peso nos tirantes, executam-se curvas planas com perda mínima de altura.

Uma técnica combinada de deslocamento de peso e acionamento adequado do freio é o meio mais eficiente de se executar curvas em qualquer situação, sendo que o raio da curva é determinado pelo freio acionado.

Acionando-se levemente o freio do lado externo nas curvas, bem como aplicando o máximo deslocamento de peso no tirante, aumenta-se a eficiência e também a resistência ao colapso em turbulências (borda de térmicas) do lado externo.

Caso seja necessário fazer curvas com o **TORCK 2** em pouco espaço, recomenda-se soltar o freio do lado externo da curva e puxar mais o freio do lado interno.

Atenção:

-Puxando um freio muito forte ou um excesso de comando somente de um lado existe o perigo de se provocar uma negativa!

O **TORCK 2** tem seu melhor planeio quando não se aplicam os freios.

Espiral Positiva

Quando o piloto aciona um freio somente, lenta e progressivamente, o **TORCK 2** inclina-se lateralmente num ângulo bem acentuado e entra numa curva rápida e bastante inclinada, que pode ser levada a uma espiral positiva.

Durante a espiral o raio do giro pode ser controlado pela maior ou menor força aplicada ao freio do lado interno. Para sair, o piloto deve soltar o freio lentamente e deslocar suavemente seu peso do lado externo da curva.

Saída brusca pode ocasionar um avanço exagerado da vela, ocorrendo um colapso. Por isso, na saída da última curva deve-se acionar novamente e suavemente o freio do lado interior da curva.

Caso o velame tome uma fechada durante este processo, deve-se descomandar a espiral, pois também há uma redução da área vélica.

Atenção:

- Jamais combinar orelhas com espiral. A redução da área vélica com aumento da 'Força G', pelo efeito centrífugo, podem ocasionar rompimento de linhas, costura ou do velame;
- A saída de uma espiral com grande aceleração deve ser lenta e progressiva.
- Esta manobra requer grande altura (no mínimo 600 metros acima do solo) para que seja efetuada com segurança, pois tem uma taxa de queda muito alta e existe a possibilidade do piloto perder a noção de altura. Nunca faça sem a devida experiência.

Voos de Térmica e Lift

Em condições turbulentas o parapente deve voar com os comandos levemente freados. Consegue-se assim um aumento do ângulo de ataque com conseqüente aumento da estabilidade do velame.

O velame não deve pendular para frente e para trás, mas repousar sobre o piloto. Para isto, deve o mesmo aumentar a velocidade soltando os freios ao entrar numa térmica (dependendo de sua intensidade) ou frear ao sair. Isto faz parte da técnica básica de pilotagem ativa.



Em voo de colina é altamente recomendada uma altura mínima de 50m em relação ao solo, por razões de segurança.

É muito importante conhecer e respeitar as regras de voo, especialmente quando vários pilotos compartilham um espaço aéreo exíguo próximo à colina, onde manobras anti-colisão de última hora não são realizáveis.

Atenção:

-O **TORCK 2** requer uma pilotagem ativa em turbulência! Com isto pode se evitar colapsos e deformações da vela.

Voo ativo

Para um melhor desempenho seu durante o voo é importante que você esteja sempre atento ao que sua vela está lhe transmitindo, os elementos-chaves do voo ativo são os avanços e o controle de pressão.

Quando a vela se lança na frente de você, use os freios dosadamente para que retorne para cima, já a vela indo para trás você deve liberar.

Evite voar muito freado, pois excesso de comando pode fazer a vela parar de voar, considere sempre sua velocidade aerodinâmica, seus movimentos podem ser simétricos ou assimétricos podendo aplicar ambos os freios ou somente um.

Estes ajustes manterão o voo mais controlado e com certeza podem reduzir as possibilidades de um colapso.

Sugerimos que você faça treinos de solo, as simulações de avanços, perdas de pressão podem muito bem ser simulados no solo.

Atenção:

-Nenhum piloto e nenhum parapente estão imunes aos colapsos entretanto o voo ativo diminuirá tendências aos colapsos. Quando os vãos são turbulentos seja mais ativo e evite os grandes avanços se antecipando nos comandos. Sempre esteja ciente de sua altura e nunca entre num excesso de comandos. Nós aconselhamos a você sempre manter pressão nos seus freios e evitar voar em condições de turbulência extrema.

Voo Acelerado:

Recomenda-se utilizar o acelerador ao voar contra o vento ou em zonas de correntes descendentes. Pelo fato de diminuir o ângulo de ataque, o velame pode entrar em colapso mais facilmente do que na posição normal. O piloto deve lembrar que quanto maior for a velocidade, mais dinâmica será a reação a um colapso.

Pouso:

É muito fácil pousar com o **TORCK 2**. A perna final de aproximação deve ser feita em linha reta contra o vento. Durante este planeio final o parapente deve ser desacelerado lentamente e, aproximadamente 1m do solo, o piloto deve estolar o velame, de acordo com as condições.

Com vento forte contrário o piloto deve frear muito levemente ou eventualmente nem frear, devendo utilizar os tirantes 'C' para desinflar e 'matar' o velame após o pouso. Acionar os freios num pouso com vento forte contrário pode deixar a vela totalmente exposta ao vento, com conseqüente arrastamento do piloto para trás.

A aproximação final deve ser feita sempre em linha reta. Curvas fortes ou alternadas podem produzir um perigoso movimento pendular perto do solo.

Decolagem por reboque

O **TORCK 2** pode ser utilizado para voo rebocado, desde que seja acoplada no sistema para voo rebocado (Ataque de Guincho).

Este deve ser acoplado nos mesmos mosquetões que unem a selete ao parapente, sendo acionado através de um acionador estrategicamente posicionado que, quando puxado, libere o equipamento para o voo.

Durante a decolagem deve-se evitar manter um ângulo pequeno do cabo em relação ao solo.

A decolagem com o auxílio de guincho necessita de instrução e procedimentos apropriados – certifique-se que você detém os conhecimentos necessários e que a operação esteja sendo feita da forma segura e correta.



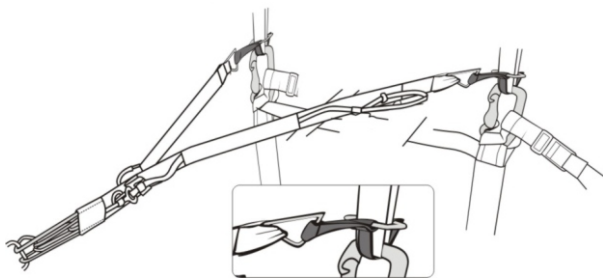

Chuva e Umidade:

Não é aconselhável voar com o **TORCK 2** em dias de chuva ou com o parapente molhado, pois as manobras de voo ficam mais sensíveis e pode ocorrer uma parachutagem com uso demasiado dos freios.

Voo Motorizado e Voo Acrobático:

O **TORCK 2** não foi projetado para voo motorizado, nem para acrobacias aéreas. Embora seja usado com sucesso por alguns pilotos.

COMPORTAMENTO EM MANOBRAS EXTREMAS

Atenção:

-Manobras extremas devem ser executadas sob a supervisão de um instrutor qualificado, somente em cursos de segurança, com toda a infra-estrutura e sobre água!

Fechamento Assimétrico Lateral (Fechada):

Assim como qualquer outro velame, um ângulo de ataque negativo irá provocar um fechamento. Para manter a direção com um fechamento assimétrico lateral, o lado aberto deve ser freado.

No caso de um fechamento de grandes proporções, a quantidade de freio deve ser muito bem dosada, de modo a evitar o descolamento do fluxo (estol) na parte aberta do velame.

Para facilitar a reinflagem do velame em colapso, a ação acima deve ser seguida ao mesmo tempo por uma bombeada longa e lenta (2 segundos) no batoque do lado fechado. A ação do peso do corpo no tirante contrário ao lado fechado também ajuda a reinflagem e aumenta a segurança, solicitando menor ação de freio e distanciando o ponto de estol.

Caso o piloto não compense com o freio, o **TORCK 2**, na maioria das vezes, infla por si próprio em grandes colapsos assimétricos. O **TORCK 2** pode girar até uma volta e caso o velame não reabrir por si próprio, sem ação dos comandos e corpo piloto, o parapente entrará numa espiral(positiva)

Para cessar esta espiral o piloto deve frear levemente o lado externo e deslocar seu peso do mesmo lado, até que o velame inicie a sua estabilização. Exatamente nesta fase do movimento pendular do piloto sob o velame é importante dosar a força exercida no freio e muitas vezes pode se tornar necessário diminuir a força aplicada. Estando novamente em voo reto, o lado fechado pode ser reinflado através da bombada.

Atenção:

-Se a espiral não for terminada ativamente pelo piloto, a mesma continuará até o chão!

Full Stall:

Para induzir um 'Full Stall', o piloto deve puxar ambos os freios até o final, e segurá-los nesta posição, com toda a força.

Nesta situação o **TORCK 2** voa, na maioria das vezes de ré, formando um cravete (como uma ferradura) para frente.

O velame deve ser estabilizado antes de ser iniciado o procedimento para reentrada em voo normal. Uma retomada no início do processo de estol, quando o parapente recua bruscamente, pode provocar um avanço enorme do velame.

Para recuperar um 'Full Stall' ambos os freios devem ser liberados simultaneamente e simetricamente, com velocidade moderada (> = 1 segundo). O **TORCK 2** irá avançar moderadamente ao entrar em voo normal.

Uma recuperação assimétrica (soltar um freio antes do outro) de um 'Full Stall' é usada por pilotos de teste, para simular um parapente sendo expelido de uma térmica e não deve ser praticado por pilotos!

Curvas em Negativa:

Para induzir uma espiral negativa, o piloto puxa forte e rapidamente um freio até o final.

Durante a negativa, o velame gira relativamente rápido em torno de seu centro, tendo o seu lado interno voando para trás.



Ao entrar numa negativa não intencional o piloto deve recuperar o voo assim que perceber a situação, soltando um pouco o freio puxado para o velame acelerar e voltar a voar estável, sem perder muita altura.

Ao manter propositalmente uma negativa prolongada, o **TORCK 2** acelera assimetricamente para frente. Uma fechada frontal assimétrica pode ser bastante impulsiva!

Para recuperação de uma espiral negativa intencional, o piloto deve soltar o freio puxado e prestar atenção numa forte aceleração do velame.

Wingover:

Para realizar um 'Wingover' o piloto deve realizar curvas alternadas, induzindo grandes pêndulos laterais. Uma possível fechada pode ser dinâmica.

Atenção:

-Uma curva com inclinação lateral maior que 60° é considerada acrobacia.

Fechamento Simétrico Frontal:

Puxa-se fortemente o tirante 'A' e 'A¹' até obter uma fechada completa de todo o comprimento do bordo de ataque da vela e soltar os tirantes rapidamente até o fechamento.

O piloto não deve segurar os tirantes após a fechada. O piloto deve prestar atenção se a altura é suficiente.

O **TORCK 2**, na maioria das vezes, se recupera sozinho na fechada simétrica frontal.

Em condição de voo turbulento, pode ocorrer um avanço exagerado, que deve ser controlada por uma ação precisa no comando dos freios.

Gravata:

Se ocorrer um engravatamento das linhas em torno do velame durante o voo, o piloto deve tomar as seguintes providências:

-Tentar manter o voo reto: Deslocar o peso do corpo para o lado aberto do parapente e auxiliar com uma ação suave dos freios no lado aberto.

-Para a reabertura: Puxar a linha do estabilizador do lado fechado (primeira linha do tirante 'B' de cor diferenciada) até desarmar o emaranhamento das linhas.

-Se o engravatamento for grande, não for possível manter um voo estável (espiral) e se esteja com altura suficiente (>400 m), existe a possibilidade de resolver executando um 'Full Stall'.

Se esta última manobra não resolver ou a altura não for suficiente, o piloto deve considerar a possibilidade de acionar o comando do pára-quedas de emergência (reserva).

Atenção:

-Gravatas acontecem normalmente na má preparação do equipamento na decolagem, colapsos em acrobacias ou fechamentos Assimétricos laterais.

Parachutagem:

O **TORCK 2** não tem a tendência de entrar em parachutagem e recupera por si próprio uma parachutagem intencional provocada por comando dos freios.

Caso ocorra uma parachutagem é suficiente puxar um pouco para baixo os tirantes 'A' ou o acelerador, reduzindo o ângulo de ataque, reordenando e colando o fluxo de ar ao velame.

Pilotagem de Emergência:

No caso de impossibilidade de comando pelos freios, o piloto pode utilizar-se dos tirantes 'C' e deslocamento do corpo para pilotar o velame.

Prestar atenção no comprimento do comando, que vai ser mais curto que o comprimento do freio.

Ilustração

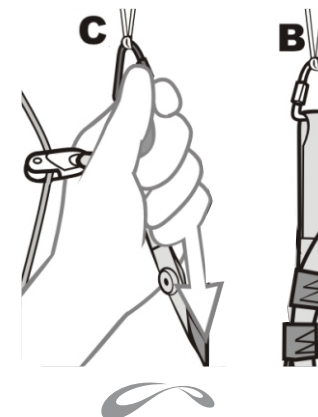

MANOBRAS PARA DESCIDA RÁPIDA

Espiral:

Espirais, conforme já descrito anteriormente, possuem uma alta taxa de queda. Entretanto as grandes acelerações (G) impossibilitam sustentar a espiral por um período mais prolongado. A força de um espiral pode fazer com que o piloto desmaie e que o mesmo perca a pilotagem, podendo cair até o chão. Além de provocar grandes forças atuantes no piloto e no equipamento.

O piloto nunca deve executar esta manobra em turbulências ou com ângulos laterais muito grandes. Caso haja ventos fortes, o piloto deve ficar ciente que haverá uma derivação durante a manobra.

Atenção:

A saída de uma espiral em grande aceleração deve ser pilotada. O piloto jamais deve combinar orelhas com espiral!

Orelhas:

Puxando-se simultaneamente o tirante 'A1' externo, em cerca de 18 cm, obtém-se o fechamento das pontas do velame.

O velame permanece totalmente dirigível através do acionamento de freios unilaterais ou do deslocamento do peso do piloto para os tirantes, voando com uma grande taxa de queda (até aproximadamente 5m/s).

Para recuperar, o piloto deve soltar as linhas do tirante 'A1' externo. Normalmente o velame reabre sozinho, mas o piloto também pode ajudar dando uma "bombada" longa e rápida.

Atenção:

A **SOL** não recomenda a combinação de grandes orelhas com acelerador esta combinação pode trazer um grande fechamento assimétrico.

A **SOL** não recomenda a combinação de orelhas com espiral pois pode exceder a carga projetada

Ilustração

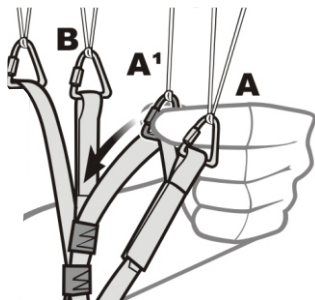

B-Stall:

Não é recomendado fazer B-Stall com o **TORCK 2**, pois o grande alongamento e uma suspensão em 3 linhas dificultam a manobra e podem torná-la perigosa.

Atenção:

-Todas as manobras para descida rápida devem ser praticadas em condições de ar calmo e com altura suficiente, de modo que possam ser empregadas quando necessárias em condições extremas de voo;

-'Full Stalls' e negativas devem ser evitadas pois, independente do parapente, recuperações e saídas incorretas podem trazer conseqüências desastrosas;

-A melhor técnica é voar de modo correto e seguro. Assim você nunca precisará descer rapidamente!

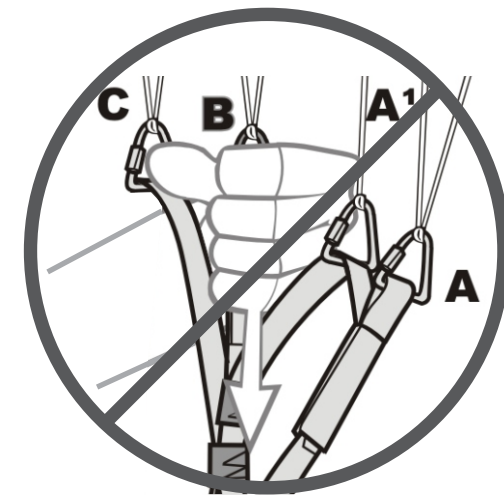

CONSERVAÇÃO, MANUTENÇÃO E REPAROS

Atenção:

Uma boa manutenção prolongará a vida do seu **TORCK 2** por vários anos.

Armazenagem:

Deve-se guardar o parapente seco, em lugar seco, protegido da luz (UV) e longe de produtos químicos.

Limpeza:

Deverá ser feita somente em caso de absoluta necessidade, recomendando-se a utilização somente de água e esponja (não áspera e macia) ou pano.

Não se deve utilizar nenhum produto químico, sob pena de danificar permanentemente o tecido.

Dobragem:

Seguindo corretamente cada passo você estará ajudando a preservar a vida útil do seu equipamento:

Atenção:

- Abra completamente sua vela ao chão
- Coloque todas as linhas espalhadas pelo intradorso e tirantes ao centro fora da vela no bordo de fuga
- Recomendamos a dobragem no método Acordeom. Com isto se permite que os reforços do perfil (Mylar/Carbon) não sejam amassados e/ou dobrados. Desta forma o parapente manterá por mais tempo as características de decolagem e voo.
- Deixe as dobras com aproximadamente 50 cm
- Elimine todo o ar passando a mão do bordo de fuga ao bordo de ataque
- Deixe o volume um pouco menor que o saco de proteção
- Evite fazer dobras no tecido no mesmo lugar.

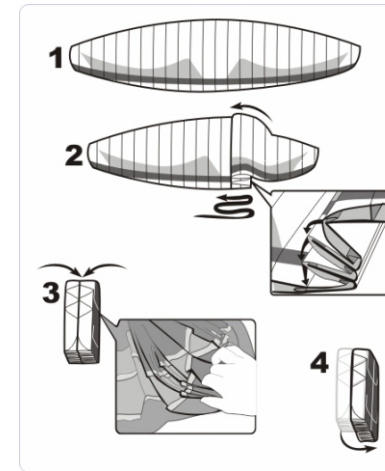

Passos:

- 1- Abrir a vela sobre toda a envergadura;
- 2- Dobrar conforme o método acordeom de dobragem indicado no desenho;
- 3- Posicionar cada reforço de perfil sobre a célula correspondente;
- 4- Juntar as duas partes e enrolar a vela sem comprimir fortemente.

Reparos:

Reparos devem ser efetuados somente pelo fabricante, distribuidor ou pessoa autorizada.

Zíper

O zíper da mochila deve abrir e fechar macio com o cursor deslizando suavemente. Se houver dificuldade em movimentar o cursor deve ser aplicado parafina ou "spray" lubrificante nos dentes, para diminuir o atrito entre os componentes. Com alguma movimentação do zíper, você vai notar a diferença.

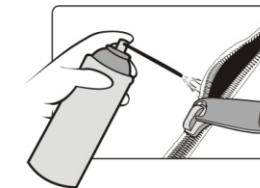

O zipper da mochila é possível na maioria das vezes ser reparado por você mesmo, caso o carrinho não feche mais o zipper empurre-o até o início na posição do começo e com uma alicata aperte levemente ambos os lados da tração do zíper.

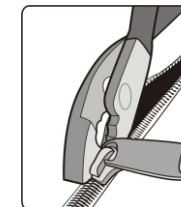

Roldanas

É importante você manter sempre as roldanas lubrificadas pois caso elas não funcionarem poderão desgastar a corda do acelerador ou mesmo o eixo, aplique parafina ou "spray" lubrificante, leia com atenção sobre o lubrificante para evitar manchas e desgaste do tecido. Não passe sobre as costuras.

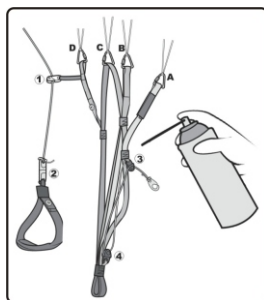

Atenção:

Ao adquirir o lubrificante fique atento que este produto não agrida as propriedades do material, isso pode afetar a resistência dos tecidos e linhas.

Rasgos

Juntamente no seu kit você está recebendo adesivos para reparos, pequenos rasgos até 10 cm afastados dos pontos de linhas, podem ser efetuados por você, acima disso aconselhamos que a manutenção seja feita pelo fabricante ou oficina credenciada.

- Limpe o local aonde será aplicado o adesivo com pano úmido.
- Deve haver no mínimo 2,5 cm a mais de bordas do adesivo do que o rasgo.
- Arredonde os cantos para evitar depois de colado que se descole.
- Aplique ambos os lados do rasgo.

Linhas Rompidas

Juntamente no seu kit você está recebendo uma linha de espessura 1.1 para efetuar um pequeno reparo, na troca deste aconselhamos que a ponta não costurada seja costurada após a aferição da medida, não de nó pois este pode diminuir em até 80% a resistência da linha.

Lacres

Juntamente no seu kit você está recebendo Lacres para os mosquetinhos, não deixe seu tirante sem estes pois eles evitam o movimento da porca, impossibilitando sua abertura.

Recomendações para uma vida longa:

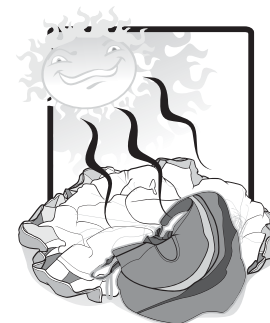

-O tecido do **TORCK 2** é composto principalmente por Nylon que, como qualquer outro material sintético, sofre influência da radiação ultravioleta (UV), decompondo-se, perdendo sua resistência mecânica e aumentando sua porosidade. Por isto, deve-se evitar a exposição do parapente desnecessariamente à luz solar, que possui um elevado valor de radiação UV, especialmente em grandes altitudes;

-Recomenda-se deixar o parapente guardado e bem protegido quando fora de uso;

-As linhas do são compostas por um núcleo de Vectran e Aramida (Technora), com um manto protetor de Poliéster. Deve-se evitar uma sobrecarga individual das linhas acima dos esforços normais em voo, pois uma deformação excessiva é irreversível, TORCK 2 tornando-se permanente;

-Do mesmo modo, deve-se evitar absolutamente a dobra ou vinco nas linhas, principalmente das principais;

-Deve-se abrir o velame sempre num lugar limpo, pois pode penetrar sujeira nas fibras, encurtando as linhas ou estragando o tecido;

-Também não se deve deixar as linhas enroscar em obstáculos ao inflar para decolagem, pois poderá ocorrer uma deformação excessiva das mesmas;

-Nunca se deve pisar sobre as linhas e a vela, sobretudo em chão duro;

-Não se deve permitir a entrada de areia, pedras ou neve nas células do velame, pois o peso no bordo de fuga freia o velame, podendo até ocorrer um estol. Além disso, cantos vivos podem cortar o tecido;

-Nas decolagens ou pousos com vento forte, um velame descontrolado pode bater contra o solo com grande velocidade e o choque pode fissurar o tecido;

-Em caso de emaranhamento as linhas de freio podem esfolar ou uma linha principal pode vir a ser cortada por uma linha de freio, rompendo devido a fricção;

-Durante o pouso, deve-se evitar que o bordo de ataque caia de frente para o chão, já que isto pode danificar os materiais que compõem a frente do parapente ou romper as costuras;



-A manipulação do parapente em decolagens de terra, muito vento aceleram o envelhecimento do seu equipamento.



-Após pousar na água ou arborizar, deve-se checar e testar as linhas. No caso de contato com água salgada, o parapente deve ser enxaguado com água doce. Água salgada pode diminuir a resistência das linhas, mesmo se enxaguadas com água doce. Nunca secar diretamente ao sol, sempre devemos fazer a secagem à sombra. Depois de seco, o equipamento deve ser enviado a uma oficina autorizada ou ao fabricante para uma revisão.

-Um Plano de Linhas encontra-se em anexo ou pode ser solicitado ao fabricante ou distribuidor;

-Recomenda-se não dobrar o velame sempre na mesma posição simétrica em relação ao centro, pois estando sempre para o lado de fora, poderá haver fadiga da célula central;

-O **TORCK 2** deve ser levado para inspeção no fabricante ou distribuidor uma vez por ano;

-O parapente deve obrigatoriamente seguir o calendário de inspeções. A primeira inspeção obrigatória deve ser feita ao completar 24 meses ou 100 voos, obedecendo o que for alcançado primeiro. Após a primeira inspeção uma vela precisa ser inspecionada anualmente ou a cada 100 voos (obedecendo o que for alcançado primeiro). Pode ocorrer que na inspeção seja definido um período mais curto para a próxima inspeção (por exemplo 50 voos ou 6 meses). Sem as inspeções obrigatórias o parapente perde a sua certificação e respectiva garantia;

-Faça sempre uma revisão após um incidente ou caso a vela fique guardada por um longo tempo.

Atenção:

Seu **TORCK 2** foi projetado e testado para ter o melhor desempenho com segurança. Toda a modificação do seu parapente faz perder sua homologação. Por estas razões recomendamos que você não altere nada em seu parapente.

GARANTIA SOL 3 ANOS/300 HORAS

Todo parapente **SOL** inclui uma **Garantia de 3 anos ou 300 horas de voo**, valendo o que for alcançado primeiro. Nossa tecnologia de desenvolvimento, através da utilização de materiais de qualidade e a adoção de novos processos de fabricação, fazem com que possamos oferecer mais esta grande vantagem à você, nosso cliente.

Por esta garantia entenda-se a reparação ou substituição gratuita, a critério do fabricante, dos materiais por outros em perfeitas condições de uso.

Termos da Garantia:

- 1º) Esta garantia diz respeito aos materiais e erros de fabricação do parapente, devidamente observadas as condições pré-definidas;
- 2º) Esta garantia cobre todo Parapente **SOL** homologado LTF/EN para uso de lazer, não incluindo equipamentos de uso profissional (escola, competições, acro, etc).
- 3º) Perante a situação de uso extremo os parapentes de competição, acro, protótipos e uso profissional não estão cobertos pela garantia **SOL 3 anos (300 horas)**. Todo parapente SOL destinado para competição e acro, tem garantia de 1 ano no que tange a defeitos de fabricação.

Condições da Garantia:

- 1º) Um formulário deve ser preenchido corretamente em 3 vias, devendo a via da Fábrica ser enviada à **SOL Paragliders** até 30 dias após a compra, ficando outra com o Vendedor e a última com o Proprietário;
- 2º) Deve ser mantido um registro de cada voo, informando data, local e tempo de duração;
- 3º) O equipamento deverá ser operado e mantido conforme instruções contidas no Manual do Equipamento. As instruções de armazenamento, dobragem, limpeza e outros cuidados devem ser devidamente respeitadas;
- 4º) Manutenções e revisões podem ser executadas somente pelo fabricante ou oficina autorizada e devem ser devidamente documentadas;



- 5º) O parapente deve obrigatoriamente seguir o calendário de inspeções. A primeira inspeção obrigatória deve ser feita ao completar 24 meses ou 100 voos, obedecendo o que for alcançado primeiro. Após a primeira inspeção uma vela precisa ser inspecionada anualmente ou a cada 100 voos (obedecendo o que for alcançado primeiro). Pode ocorrer que na inspeção seja definido um período mais curto para a próxima inspeção (por exemplo 50 voos ou 6 meses). Sem as inspeções obrigatórias o parapente perde a sua certificação e respectiva garantia;
- 6º) Todas as despesas de envio para Fábrica e retorno do equipamento correm por conta do proprietário;
- 7º) Para pleitear a troca ou a reparação do equipamento, que deverá ser decidida e efetuada somente pela **SOL Paragliders**,
 - a) Parapente em questão e cópia de todas as revisões realizadas e registro de voos;
 - b) Via original do proprietário do Formulário de Cadastro Garantia **SOL Paragliders**.

Esta Garantia não cobre:

- 1º) Alteração das cores originais de tecidos, linhas e tirantes;
- 2º) Danos causados por meios químicos, areia, atrito, produtos de limpeza ou água salgada;
- 3º) Danos causados por erro de operação, incidentes, acidentes ou situações de emergência;
- 4º) Danos causados por operação imprópria do Parapente;
- 5º) Parapentes que tenham sofrido qualquer alteração de seu projeto original sem a devida autorização oficial da **SOL Paragliders**.
- 6º) Danos causados por transportes, armazenamento ou instalação imprópria do produto;
- 7º) Defeitos e danos decorrentes da utilização de componentes não compatíveis com o produto;
- 8º) Uso de embalagem inadequada no envio do produto para reparo;
- 9º) Apresentação do produto sem a etiqueta de identificação com o número de série;
- 10º) Operação fora das especificações publicadas no manual do proprietário.

PALAVRAS FINAIS

Segurança é o lema de nosso esporte. Para voar seguro os pilotos devem treinar, estudar, praticar e estar alerta aos perigos que nos rodam.

Para atingirmos um nível de segurança devemos voar regularmente na medida do possível, não ultrapassar nossos limites e evitarmos nos expor a perigos desnecessários. Voar é um aprendizado lento que leva anos, não coloque pressão sobre você mesmo. Se as condições não estiverem boas, guarde seu equipamento.

Não superestime suas habilidades, seja honesto com você mesmo. Todos os anos vemos muitos acidentes e a maioria deles poderia ter sido evitada com pequenos gestos.

Fazemos parte da sociedade em que vivemos: amigos, familiares e até pessoas que não conhecemos se preocupam conosco, nossa obrigação com esta sociedade é nos mantermos saudáveis e que a cada pouso estejamos um pouco mais felizes. Voamos para nos sentirmos mais vivos.

Desejamos bons e seguros voos com o seu **TORCK 2**.

SOL Paragliding Team

Manual

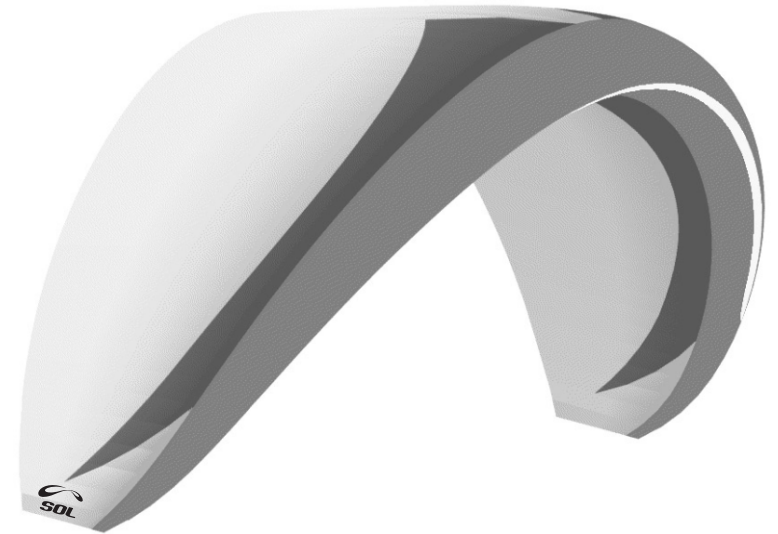

TORCK 2

pure performance

LTF - EN - D



PLEASE READ THIS MANUAL CAREFULLY AND NOTE THE FOLLOWING DETAILS

THIS PARAGLIDER MEETS AT THE TIME OF DELIVERY THE REQUIREMENTS OF THE LTF (LUFTTÜCHTIGKEITSFORDERUNGEN) CERTIFICATION OR OF THE EN 926 (EURO NORM) OR THE AFNOR (SHV AND AEROTESTS).

ANY ALTERATIONS TO THE PARAGLIDER WILL RENDER ITS CERTIFICATION NULL AND VOID !

THE USE OF THIS PARAGLIDER IS SOLELY AT THE USER'S OWN RISK !

MANUFACTURER AND DISTRIBUTOR DO NOT ACCEPT ANY LIABILITY.

PILOTS ARE RESPONSIBLE FOR THEIR OWN SAFETY AND THEIR PARAGLIDER'S AIRWORTHINESS.

THE AUTHOR ASSUMES, THAT THE PILOT IS IN POSSESSION OF A VALID PARAGLIDING LICENCE !

INDEX

Welcome to the SOL Team.....	43
About SOL.....	44
Philosophy.....	45
TORCK 2.....	46
TORCK 2 The Design.....	47
Technical Data.....	48
Total take-off weight.....	49
Materials.....	49
Top/Bottom.....	49
Profiles.....	49
Internal Diagonal Reinforcements.....	49
Reinforcements.....	50
Lines.....	50
Straps.....	50
Quick Links.....	50
Pulleys.....	50
Suspension Systems.....	51
Speed System.....	51
Adjusting your accelerator.....	52
Operation.....	52
Usage.....	52
Backpack.....	53
Harness.....	54
Abrindo o parapente.....	54
Flight.....	54
First Flight.....	54
Take-Off Checklist.....	55
Take-Off.....	55
Performance.....	56
Turns.....	56
Positive Spiral.....	57
Thermal Flight and Lift or "Soaring".....	57
Active Flight.....	58
Accelerated Flight.....	59
Landing.....	59
Towing.....	59
Rain and Humidity.....	60
Motorized Flight and Acrobatic.....	60
Behavior in Extreme Maneuvers.....	60
Lateral Asymmetric Closing (Closed).....	60
Full Stall.....	61
Negative Turns.....	61
Wingover.....	62



Frontal Symmetric Closing.....	62
Line Over.....	62
Parachutal stall.....	63
Emergency Flying.....	63
Maneuvers for Fast Descent.....	63
Spiral.....	63
Ears.....	64
B-Stall.....	65
Up-Keep, Maintenance and Repairs.....	66
Storage.....	66
Cleaning.....	66
Folding.....	66
Repairs.....	67
Zipper.....	67
Pulleys.....	68
Tears.....	68
Line breakage.....	68
Sealings.....	68
Recommendations for a long life.....	69
SOL Warranty 3 Years/300 hours.....	71
Warranty Terms.....	71
Warranty Pre-Requisites.....	71
This Warranty does Not Cover.....	72
Final Words.....	73
Data Base.....	75
Certification DHV TORCK 2 S.....	76
Certification DHV TORCK 2 M.....	77
Certification DHV TORCK 2 L.....	78
Certification DHV TORCK 2 XL.....	79
Overall Plan.....	80
Line Plan.....	81
Flight Log.....	82
Inspection.....	83

WELCOME TO THE SOL TEAM!

Thank you for selecting a **SOL** paraglider. You have just acquired a high quality product, manufactured under one of the most demanding industry standards worldwide.

We trust your **TORCK 2** will bring you many great life memories you will cherish forever.

We would like you to read this manual carefully and thoroughly. In it, you will find important information about using your new equipment.

In the event you should have any questions about its usage or should you wish to be updated on the latest news at **SOL**, we remain at your disposal at our Sales and Service Departments at the telephone **+55 (47) 3275-7753** and through the e-mail addresses **info@solsports.com.br** and **export@solsports.com.br**.

Don't forget to access our website often at "**www.solsports.com.br**" to keep current on the latest models' launchings, results and news from the world of paragliding. At this site you will also be able to:

Subscribe to our newsletter

Register your new paraglider for **SOL** Warranty eligibility

Welcome to the SOL Team!

ABOUT SOL

Founded in 1991, after six months of research and many visits to several manufacturing facilities and suppliers, **SOL** began its production in partnership with the European brands Condor, Comet and Nova, and became autonomous in 1999 with its own testing and development centers.

From the beginning **SOL** has adopted the philosophy of utilizing certified designs, manufactured with imported materials of the highest quality by specialized and skilled-trained staff.

In 1995, the company moved to its current facility, occupying an area of 3.400 m² and has at its disposal a team of 140 employees, 22 of which are pilots. **SOL** provides a comprehensive benefits package such as Health Plan, Life Insurance, partnerships with pharmacies, transportation vouchers, incentive getaways to employees who outperform each month, and education grants.

At **SOL**, we take extreme measures to maintain our machinery and manufacturing equipment current with the world market. This way, we safeguard our accuracy everyday in the production process, control and assuring the high quality of **SOL** brand and products throughout 65 countries around the world.

SOL is one of the few paragliding enterprises worldwide to have its own manufacturing facilities able to test every new model before making it available to the market, which fosters the reliability necessary for excellent performance when flying.

In early 2004 **SOL** became certified by DHV, which is the most respected regulating body of free-flying worldwide. Its mandate is to make sure its members have the capacity to reproduce faithfully the certified equipment on an industrial scale. Few facilities in the world possess this certification in their manufacturing process. **SOL** was one of the firsts to obtain it.

It is part of our history the most important distance world records for paragliding as well as national and worldschampionships won by pilots using equipments developed and produced by SOL Paragliders.

PHILOSOPHY

SOL's philosophy is to introduce products that are considerably better than current ones, in order to guarantee significant advancements in four aspects: **Safety, Performance, Ease of Operation and Innovation.**

Safety: The new product has to offer a level of safety that is at par or better than the one it is replacing;

Performance: The new product must perform better than the one it is replacing;

Ease of Operation: The new product must display higher levels and better operational ease than the one it is replacing;

Innovation: New products must display real benefits to the user, facilitating free-flying, increased safety, or both.

The development process and design of every new product begins at the computer. Drawing Software, 2D, 3D modeling and simulation are utilized before the actual manufacturing of prototypes, in order to ensure greater accuracy in each new design.

TORCK 2 – “Call to action”

We spent 18 months in development, tests and various prototypes and present now the TORCK 2 LTF 2 / EN C.

With certificate LTF 2 / EN C for pilots searching for paragliders with great performance combined with security.

The well balanced combination of canopy tension and measurement results in a stable paraglider. The **TORCK 2** provides a comfort flight.

The inflation of the **TORCK 2** is easy and progressive with a positive pressure on the risers making easily feel in which phase the paraglider states.

In the air the **TORCK 2** is a pure pleasure to fly. The breaking tension is perfect. When applied progressively the paraglider comes to an exact rotation. The shifts are dynamic and precise.

Sink rate and speed performance are excellent for a paraglider of this safety level, facilitating your way up to the clouds and making you XC-flights more easy.

TORCK 2 - The project

The **TORCK 2** surprises with the large real and projected A/R in its class. The curvature of the canopy turns the wing in an excellent and very stable climber even accelerated.

TORCK 2 uses DVT technologies - Double V-Tabs –system of internal double crossed V-Tabs in the centre of the wing generating a solid structure for best lift in flight. New more aerodynamic stabilizers are reducing the induced drag during high velocity.

Incorporates the innovating system of progressive acceleration - the first level, which requires less strength of the pilot, is an ideal combination of speed and glide (flat polar curve), while obtaining more speed in the second level, resulting in less glide (high polar curve (illustration page 17-item 05).

Incorporates the new system which modifies the progression of the accelerator - allowing to keep the profile without deformation (illustration page 17-item 06).

The **TORCK 2** consists of 61 cells and has internal crossed diagonals applied at the profiles to distribute the weight uniformly. This maintains the canopy very shapely and clean and reduces the induced drag.

The **TORCK 2** was designed at the computer. Its enhanced design and profile are the result of our continuous development and refinement process in terms of performance paired with stability. The improved features of this project permit a large speed range and excellent stability.

The careful selection of the best materials allowed us to bring the project to perfection. You can find more details of the chosen materials in the section MATERIALS.

Recommendations:

- This paraglider corresponds at the time of its delivery to the certification of norm LTF;
- Any equipment alteration will result in the cancellation of this respective certification;
- Flying with this equipment shall be performed at the individual's own risk;
- The manufacturer and its representatives are not liable and therefore not responsible for any misuse nor mishandling of this equipment;
- It is a basic assumption that the pilot is certified to fly this paraglider;
- Every pilot is responsible for the maintenance and assessment of equipment usability;
- This paraglider is not recommended to be used at flying schools.

TECHNICAL DATA

Sizes	S	M	M/L	L	XL	
Zoom	0,94	0,97	1,00	1,03	1,06	
Cells	71	71	71	71	71	
Projected Wingspan	9,27	9,56	9,86	10,16	10,45	m
Projected Surface	18,33	19,52	20,75	22,01	23,31	m ²
Projected Stretching	4,7	4,7	4,7	4,7	4,7	
Real Wingspan	12,46	12,85	13,25	13,65	14,05	m
Real Surface	22,18	23,62	25,10	26,63	28,20	m ²
Real Stretching	7,0	7,0	7,0	7,0	7,0	
Line Diameter	2,1 - 1,7 - 1,2 - 1,0 - 0,9					mm
Height	753	776	798	820	843	cm
Maximum Profile	230	238	245	252	260	cm
Minimum Profile	34	35	36	37	38	cm
Canopy Weight	5,9	6,1	6,3	6,5	6,7	kg
Takeoff Weight	70/85 154/187	80/95 176/209	90/105 198/231	100/115 220/253	110/125 242/275	kg lbs
Minimum Sink Rate	1	1	1	1	1	m/s
Minimum Speed	25	25	25	25	25	km/h
Cruise Speed	40-41	40-41	40-41	40-41	40-41	km/h
Maximum Speed	58-60	58-60	58-60	58-60	58-60	km/h
Glide	10,5	10,5	10,5	10,5	10,5	
Places	1	1	1	1	1	
Certification			D			

- Pilot + harnesses + canopy;
- Line specifications are detailed in the line plans, they are measured under a 5kg load;
- The line lengths as specified in the line plans include the end loops;
- The paragliders' details are in the central cell;
- Date and pilot of test flight will have to be written in space provided!
- The performance data depends from the position of the pilot, the aerodynamic, style of the harness and the type of clothing worn (Speed arms, leg cover, etc).

TOTAL WEIGHT ON TAKEOFF

The **TORCK 2** has been certified for a defined weight range. If your weight range falls between two sizes, we recommend the following:

-If you desire better speed, accurate commands, and if you usually fly over mountains and/or extreme conditions, you should choose to fly near the middle to maximum suggested weight.

-If you desire a better sink ratio, and if you usually fly above flat elevations, and light conditions, you should choose to fly near the minimum suggested weight.

MATERIALS

Top / Bottom

Gelvenor Nylon rip stop coated with silicon and polyurethane. Selected among other types of fabrics in the current market because of its durability, resistance to UV deterioration and stretch ripping. Two types of fabrics, ensuring an optimum combination of weight and durability.

WTX 40 gr/m² Nylon 6.6 HT Pu+silicon

Profiles

Pro-Nyl 42 gr/m² Nylon 6.6 HT Pu hard

Internal Diagonal Reinforcements

Pro-Nyl 42 gr/m² Nylon 6.6 HT Pu hard

Selected for its stability and stretching resistance, which is vital to your paraglider in maintaining its flight safety characteristics longevity.

Reinforcements

Mylar laminated reinforcement. Selected to improve long term durability. Its function is to maintain the main shape and attitude of attack, without sacrificing your paraglider's characteristics during takeoff and flight.

Mylar/Carbon DiAx 60P/120P

Lines

Por ser uma parapente 3 linhas e reduzir 25% o consumo de linhas escolhemos uma combinação que possibilite a melhor performance e durabilidade durante a vida útil do equipamento.

As linhas são compostas de Aramida e Vectran e tem como referência sua resistência elevada, estabilidade em relação as variações de temperatura e baixa deformação com o passar do tempo.

COUSIN 12240 - 0,9 mm Cousin Vectran® ULTIMATE without cover – BL 95 kg

COUSIN 12470 - 1,2 mm Cousin Vectran® ULTIMATE without cover – BL 150 kg

COUSIN 978 - 1,1 mm Cousin Superaramid Technora with cover – BL 85 kg

COUSIN 978 - 1,5 mm Cousin Superaramid Technora with cover – BL 150 kg

COUSIN 988 - 2,1 mm Cousin Superaramid Technora with cover – BL 237 kg

Risers

Fixoflex Poliéster high tenacity 15 mm 1200 DaN

Quick Links

Ansung Inox 15 mm

Pulleys

Nautos/SOL

All components are of the highest grade and were selected with the long-term durability of your equipment in mind.

SUSPENSION SYSTEM

The **TORCK 2** lines consist of a beige Technora Core of high resistance to tension and has low distortion rate, covered by a layer of colored polyester. The set is made of individual lines, with sewn ties on both extremities.

The main bottom lines and the braking master lines are 1,0 mm, 1,1 mm, 1,2 mm, 1,5 mm, and 2,1 mm in diameter respectively. The upper line is 0,90 mm in diameter.

The upper lines distinguish themselves (next to the inside layer) and the main lines, which are connected to the Quick Links. These, in turn connect to the main lines on the risers. The stabilizers' lines are connected to the same Quick Links.

The brake lines come out of the trailing edge, through the master line and are linked to the toggles, passing through a pulley attached to the 'D' riser.

Lines 'A' and the brake lines are of different color in order to facilitate takeoff preparation. The Quick Links are triangular shaped and are made of inox stainless steel.

On the brakes' master lines, there is a mark at the ideal setting point, at which height the toggles are affixed. This setting should not be altered as it ensures adequate and sufficient path and room for the toggles in case of emergency situations during flight and landing. Further more, in this position the paraglider is not constantly on a stall.

Warning:

In the event of one or more brake lines get stuck during flight, or if a toggle is lost due to a line brake, the canopy can still be flown by applying gentle pulling of the C risers, therefore controlling directional changes.

SPEED SYSTEM

The **TORCK 2** allows for a Foot Speed System installation. It has 5 risers on each side, with the 'A' lines attached to the 'A' riser. The riser 'A1' is turned to the tabs. The 'B' lines and the stabilizer are attached to the 'B' riser. Lines 'C' are attached to riser 'C' and lines 'D' are attached to riser 'D', additionally to the brake pulley support.

The Speed System works on the risers 'A', 'A1' and 'B'. When set at the normal position, all risers have the same length: 52,5cm.

When the Speed System is activated, it shortens the risers 'A' 11 cm, riser 'A1' 9,5cm and riser 'B' by 8cm. The riser 'C' remains in its original position.

Adjusting your speed system

The majority of the latest harnesses have pulleys for assembling the Foot Speed System. In the eventuality the pulleys are not there, it is important to attach such pulleys (sewing them) in such way to make the operation of the speed system softer.

The little chord on the speed system must be firmly attached (by a non-slippery knot) to the stirrup (aluminum bar). The other end of the cable is fed through the harness' pulleys and comes out vertically, and firmly attached to a Quick Link with a strong coil, a sister clip or preferably closed by a nut.

In order to adjust the Speed System, we suggest that you connect the harness and the risers together, suspended from the ground. Ask a friend to pull the risers 'A' upwards. At this time, adjust the length right to the bar in such way to be easily reachable with your feet in flight and by stretching the legs, make sure to allow for a clear path to maximize the accelerator usage.

Operation:

The pilot activates the speed system by pushing the stirrup forward. The pulleys on the risers reduce to 2/3 the necessary energy and the risers at the front are shortened.

Usage:

Before takeoff, the Quick Hook-Up (sister clip) or the Quick Link must be connected at the ring on the speed system risers. It is important to note that the little chord must run free of snags. The rubbing with the risers may cause damage.

Warning:

- An incorrect system assembly, that allows for different measurements other than the indicated above nullifies the certification!
- Remember that when using the speed system, the angle of attack decreases which may result in the collapse of the paraglider, consequently, the use of the speed system close to the ground should be avoided. We do not recommend the use of the speed system in turbulent conditions.
- Never use the speed system in extreme maneuvers.
- In the event the canopy collapses, release the stirrup immediately and make the appropriate corrections.
- Never let go of the toggles!

Illustration:

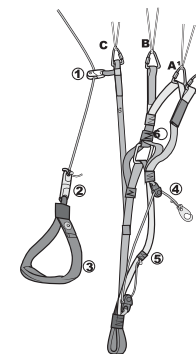

Risers:

1. Break Pulley
2. Swivel
3. Toggle
4. Speed System Connection
5. Sistema progressivo de aceleração
6. Sistema do controle da progressão

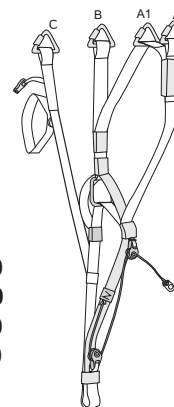

A = 520
A1 = 520
B = 520
C = 520

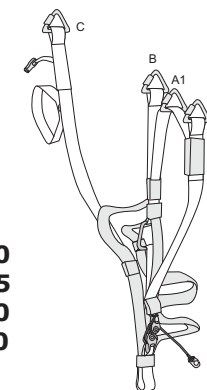

A = 410
A1 = 425
B = 440
C = 520

BACKPACK

Your backpack was designed with comfort and practicality in mind. Its format allows for good content distribution. Shoulder straps and back support are padded so that comfort is not compromised during walks. For larger equipment capacity, your backpack has an expandable compartment, which can easily be enlarged without sacrificing the layout. Two different pocket sizes at the front allow for easy storage of small articles.

HARNESS

Any harness of type ABS are recommended for the **TORCK 2**, tested with large clips set at 41 cm and 46 cm heights from the board, depending on the harness size. Care must be taken because the large clips height affects the brake position when set at 'normal'.

The regulated distance between the large clips (adjustable at the chest) is 40 cm for the paraglider size "S", 42 cm for the "M", 44cm for the "L" and 46 cm for the "XL". Variations of more than 5 cm above these ones will alter the fundamental characteristics of the canopy and are potentially dangerous.

SOL give free together all gliders and harnesses, since february 2007, a Measuring Tape to help pilots to check the distance between carabines.



Warning:

-Cross straps may jeopardize flying and do not improve safety.

OPENING THE PARAGLIDER

Attention with when handling the paraglider open under the floor, pull only by reinforcements profile.

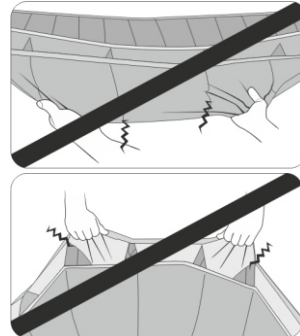
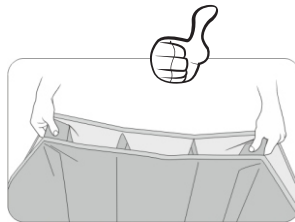

FLIGHT

First Flight:

A careful First Flight is necessary with every paraglider, the **TORCK 2** is no exception. This flight must take place on a practice hill.

After unpacking the paraglider and laying out it in a horseshoe shape position, the following steps must be taken:

-The paraglider must be laid out in such a way that, when tension is applied to risers 'A', the canopy center should be extended before the extremities. This allows for an easy takeoff with good directional stability;

-Special attention must be paid to the wind's direction upon the lifting of the canopy, so that the two halves are inflated symmetrically;

- All lines must be organized and completely free of any entanglements. Special attention must also be paid to the lines 'A', which must be free right from the risers 'A' (with the red mark) to the canopy;
- Same priority and care must be given to the brake lines, which must also be completely free and without any possibility of entanglement on any obstacle during takeoff;
- All lines should be checked and all the risers in appropriate order. When the risers are aligned and not twisted, the brake lines will be free from the pulleys (on the rear risers) to the canopy's rear edge;
- It is extremely important that no entanglements nor bunched lines are present ;
- Any line going under the canopy or overline may result in disastrous consequences;
- Before and after each flight the lines, risers and canopy must be checked for any possible damage.

Warning:

In case there is any damage present, as insignificant as it may be, the canopy should not be flown!

TAKEOFF PRE-FLIGHT CHECKLIST-DO NOT FORGET

01. Make sure reserve is OK? Opening device and pins activated?
02. Helmet
03. Large Carabiners Closed
04. Harness – Connected Locks
05. 'A' risers in hands
06. Untangled brakes in hand
07. You must be in the center of canopy
08. Takeoff path is clear
09. Paraglider and pilot aligned with the wind
10. Airspace ahead of takeoff area is clear.
11. Check if the distance between carabiners is correct.

Takeoff:

It's very easy to fly the **TORCK 2**. When ready to takeoff, the pilot must take risers 'A', 'A1' together with the toggles.

In order to differentiate between the lines, line 'A' and risers 'A' inclusive are marked with a different color.

Before takeoff, a last check is required to ensure all the equipment is laid out properly.



The arms must be extended to the side, as if they were extensions of risers 'A'. A decisive run allows for a quick and stable inflation. Canopy overtakes are not common.

After the initial inflation momentum, the pilot must keep the tension forward on risers 'A' (pushing them ahead, and not pulling them downwards), until the canopy is above your head.

At this point, the brakes must be carefully activated, ensuring room for the possibility of directional changes.

A move to underneath the center of the paraglider is the best method for corrections, provided there is room for it.

The pilot glances at last upwards to ensure the canopy is properly located above, completely unobstructed and inflated.

At this point, the pilot decides whether or not to takeoff. Reverse takeoffs in strong wind conditions are also very easy to execute.

Due to risk of takeoff with entangled lines (twist), it is highly recommended to take some time and practice reverse takeoffs on a small, leveled hill initially.

Performance

The **TORCK 2** in its normal flight, performs better with the hands lifted, applying 25 cm the canopy enters safely the minimum speed range. In order to accelerate, use the speed stirrup, which will give you an increase around 14 - 16 km/h.

Turns:

The **TORCK 2** is very sensitive, responding instantly to turn commands. Leveled turns can be achieved with the shifting of weight on the risers with minimum altitude loss.

A combination of weight shifting and breaking technique is the most efficient way of executing turns in any situation. The given brake utilized determines the radius of turns.

By activating the brakes on the outside edge of the turns, as well as applying maximum weight shifting on the risers, the efficiency and resistance to collapse in turbulences (at the edge of thermals) is increased.

In case it becomes necessary to perform turns in a constrained space with the **TORCK 2**, we recommend you to release the outside brake in the given turn and pull a little more the brake on the inside of the turn.

Warning:

By pulling either brake too strongly or suddenly, there is a danger of creating a negative spiral!

The **TORCK 2** glides best when no brakes are applied.

Positive Spiral:

When the pilot activates just one brake, slowly and progressively, the **TORCK 2** inclines sideways in a sharp angle and enters a steep and quick turn, which may become a positive spiral.

During a spiral the rotation radius can be controlled by the greatest or smallest force applied to the inside brake. In order to come out of it, the pilot must release the brake slowly and shift his/her weight lightly to the outside of the turn.

A sudden exit may result in an exaggerated momentum forward of the canopy, and collapsing it. For this reason, on exiting the last turn, the inside brake of a given turn must be softly applied again.

In case the canopy collapses during this process, the spiral must be; counteracted, as the active canopy area will be reduced.

Warning:

- Never combine ears with spirals. The canopy active area reduction plus the 'G' force, by the centrifugal effect, may result in line and/or canopy damage.
- Exiting of any spiral at great speeds must be piloted.
- This maneuver requires high altitudes (at least 600 meter over ground) and is dangerous due to high descent ratio pilot can lose the altitude reference. Never do this maneuver without sufficient experience.

Thermaling and Soaring:

In turbulent conditions, the paraglider must be flown with the brakes softly applied. An increase in angle of attack is achieved by this measure, resulting in greater canopy stability.

The pendulum effect back and forth must be avoided! The canopy must remain on top of the pilot. For this purpose, the speed must be increased by releasing the brakes upon entering a thermal (depending on its intensity) or braking on exit. This is part of the basic technique on active flying.



During flights over mountainous terrain, it is highly recommended a minimum height of 50m be kept, for safety reasons.

It is extremely important to know and respect flying regulations, especially so when the airspace within close proximity of canyons is shared among several pilots, where last minute anti-collision maneuvers are not executable.

Warning:

The **TORCK 2** requires active flying in turbulences! This can avoid canopy closings and deformations.

Active flight

For best performance during your flight, it is important to be always sensitive to what your canopy is trying to communicate. The key elements of active flying are the advancements and tension control.

When the canopy moves ahead of you, carefully apply the brakes, so that the canopy returns to be above you, and if the canopy moves behind you, you must release the brakes.

Flying with the brakes lightly applied (+/- 20 cm) allows the canopy to fly slightly behind. In turbulent circumstances the internal paraglider tension may change, which you will feel on the brakes. The idea is to maintain a constant tension, and in case you feel loss of tension, lift your hands up quickly to the original position.

Avoid flying excessively with the brakes on because you might brake to the point of stopping the canopy from flying. Always consider your aerodynamic speed. Your movements can be symmetric or asymmetric and both or one brake can be applied.

These adjustments will make for a more controlled flight, and help in eliminating the possibility of collapse.

We suggest that you do ground practice runs and advancing simulations. Tension loss can be simulated well on the ground.

Warning:

Neither pilot nor any paraglider are immune to collapses; therefore active flying will decrease the chances of happening. When flying in turbulent conditions, be more active and avoid great advancements of the canopy by anticipating yourself too quickly with your response movements. Always maintain altitude awareness and do not get into excessive commanding mode. We advise you to maintain brake tension and avoid flying in extreme turbulent conditions.

Accelerated Flight:

It is recommended to use the accelerator when flying against the wind or in descending current zones. Due to a decreased angle of attack, the canopy may collapse easier as set at the normal position. The pilot must remember that the higher the speed, the more dynamic the collapse response or symmetric closing will be.

The Landing:

It's very easy to land with the **TORCK 2**. The final approach stage must be done in straight line upwind. During this final glide, the paraglider must be decelerated slowly and at about 1 m from the ground the pilot must stall the canopy, according to the conditions.

With a strong head wind, the pilot should break only slightly or eventually don't even brake at all, and utilizing just the risers 'C' to de-inflate and overcome the canopy after the landing. By breaking during a landing in strong wind conditions, you may expose the canopy to the wind, which could lead to the pilot being dragged backwards.

The final approach must be done always in a straight line. Sharp and alternating turns may produce a dangerous pendulum movement close to the ground.

Installation of tow release

The **TORCK 2** can be used for towed flight as long as is connected to the towed flight system (Tow release).

It must be connected to the same carabiners that join the harness with the paraglider. It is activated through an activator that is strategically located and when is pulled it releases the equipment to fly. During the taking off it is necessary to avoid a small angle of the cable with the ground.

A taking off with tow release help needs instructions and appropriate procedures. Make sure that you have the necessary knowledge and that the operation is made in a safe and correct way.

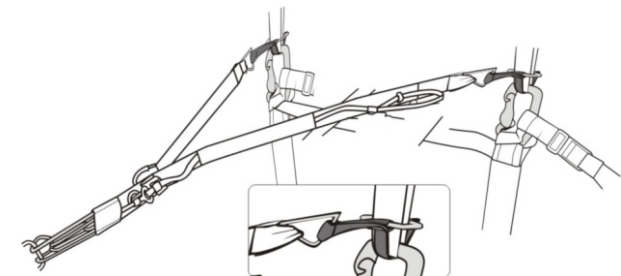

Rain and Humidity:

It is not advisable to fly the **TORCK 2** in rainy days or with a wet paraglider, since the in-flight maneuvers become more sensitive and a reserve deployment may occur upon exiting a B-Stoll or in the event of excessive usage of brakes.

Motorized Flight and Aerobatic Flight:

The **TORCK 2** has not been designed for motorized flight, or aerobatics. Although it has been successfully used for these purposes by some pilots.

BEHAVIOUR IN EXTREME MANEUVERS

Warning:

Extreme maneuvers must be executed under the supervision of a qualified instructor, on safe courses and with the entire infrastructure available for above ground and water flying!

Lateral Asymmetric Closing (Closing):

Like any other canopy, a negative angle of attack will result in a closing. In order to maintain directional control upon a lateral asymmetric closing, the brakes must be applied on the open side.

In case of a major closing, the amount of braking must be well graduated, in such way to avoid the airflow displacement (stall) on the open section of the canopy.

To facilitate the canopy re-inflation during a collapse, the steps above must be followed in conjunction with a long and slow brake pumping action (2 seconds) with the toggle on the closed side. The shifting of weight on the opposite side riser of the closing will also assist with the re-inflation and increase safety, requiring less brake action and keeping away from the stall point.

In case the pilot does not compensate with the brakes, the **TORCK 2** in most situations will inflate by itself even in major asymmetric collapses. The **TORCK 2** can make a complete revolution and in the event it does not open on its own, without action, the paraglider will begin a positive spiral.

The pilot must lightly apply the brake on the external side to stop a spiral and at the same time shift his/her weight on the same side until the canopy is stabilized. Exactly at this stage of pendulum effect under the canopy, it is important that the pilot controls carefully the amount of force applied on the brakes, and often it is needed to decrease the force. Once a straight flight is achieved, the closed side can be re-inflated by the pumping action.

Warning:

If the pilot does not actively terminate the spiral, it will continue all the way to the ground!

Full Stall:

To create a 'Full Stall', the pilot must pull both brakes to the end, and hold them tightly in this position. In this situation, the **TORCK 2** flies in most times on reverse, in a forward horseshoe shaped tie. The canopy must be stabilized before the procedure for normal flight re-entry is initiated. Any attempt of recover during the beginning stages of a stall, when the paraglider reverses suddenly can result in a sudden push forward of the canopy.

When recovering from a 'Full Stall', both brakes must be released slowly simultaneously and symmetrically ($> = 1$ second). The **TORCK 2** will move forward gradually and begin normal flying. An asymmetric recovery (releasing one brake before the other) of a 'Full Stall' is utilized only by test pilots to simulate a paraglider being expelled out of a thermal and must not be attempted by pilots!

Negative Turns:

To induce a fast Negative Turn (LTF) or starting from the minimum speed (EN), the pilot must pull tightly and quickly one toggle right to the end of it. During the negative spiral, the canopy rotates relatively fast around its center, with its inner side flying backwards.

When entering an unintentional Negative Turn, the pilot must recover as soon as it is noticed by releasing the brake slightly so that the canopy will accelerate and returns to a stable flight, without losing too much altitude.

When a negative turn is intentionally prolonged, the **TORCK 2** accelerates forward asymmetrically. A frontal asymmetric closing should not be underestimated. To recover from an intentional negative spiral, the pilot must release the pulled brake and pay close attention to a strong canopy surge ahead.



Wingover:

In order to perform a 'Wingover' the pilot must generate a strong pendulum effect by alternating turns on both sides. A complete closing of the canopy is possible.

Warning:

A turn with an incline beyond 60° is considered aerobic.

Frontal Symmetric Closing:

Risers 'A' and 'A1' are tightly pulled until a complete closing of the Leading edge is achieved, then quickly release the risers until it is closed.

The pilot should not hold the risers after the closing. Special attention must be paid to ensure enough altitude is available.

The **TORCK 2**, on most instances, recovers on its own from a frontal asymmetric closing.

In turbulent conditions, a front dive may occur, which must be overcome by accurate brake control.

Line-Over:

In the eventuality of lines going over the canopy during flight, the pilot must take the following steps:

-Try to maintain a straight flight: Shift the weight to the open side of the paraglider and assist with a light brake tension on the open side.

-To re open: Pull the stabilizer line on the closed side (first line of riser 'B' of a different color) until the line entanglement is cleared.

-If the line-over is serious, if it's not possible to maintain a stable flight (spiral) and if there is sufficient altitude (>400 m), there is a chance of resolving this malfunction by executing a 'Full Stall'.

In case the above maneuver does not solve the problem, or if the altitude is not sufficient, the pilot can activate the emergency parachute (reserve).

Warning:

Line-Overs are generally the result of poor preparation before takeoff, collapses during aerobatics or lateral asymmetric closings.

Parachutal:

The **TORCK 2** does not have parachutal stall tendencies and recovers on its own from an intentional parachutal stall induced by braking commands.

In the event of a parachutal stall upon coming out of a B-Stall, it is enough just to pull the risers 'A' downwards or the accelerator, thus reducing the angle of attack, therefore reorganizing the air flow contact to the canopy.

Emergency Flying:

In case braking controls are impossible, the canopy can be driven by utilizing risers 'C' and eventually land.

Pay close attention to the length of the command, which should be shorter than braking commands.

Illustration

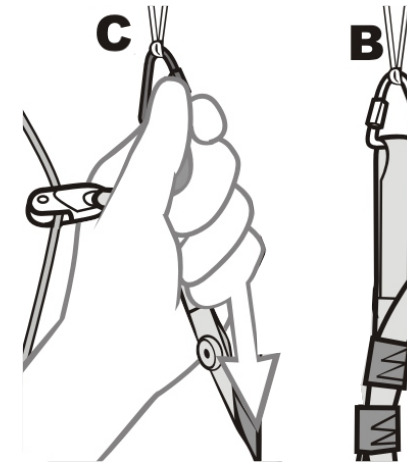

FAST DESCENT MANEUVERS

Spiral:

Spirals, as described earlier, carry a high rate of descent. Therefore high accelerations (G) make it impossible to hold them for an extended period of time. The spiral force may cause the pilot to faint and to lose flying controls, and crash. Furthermore, they will exert a lot of force and affect the pilot and equipment alike.



The pilot should never exercise this maneuver in turbulences or with wide lateral angles. In windy conditions, the pilot must be aware of oscillations during the maneuver.

Warning:

Exiting out of a fast spiral must be piloted.
The pilot must never combine ears with spirals!

Ears:

By pulling simultaneously the external riser 'A1' at about 18 cm, the canopy tips will close.

The canopy remains completely maneuverable through the activating of unilateral brakes or the shifting of weight towards the risers, flying at a fast descending rate (up to approximately 5m/s).

In order to recover, the pilot must release the external riser 'A1' lines. Usually the canopy re opens by itself, but the pilot can assist with a slow and quick pumping.

Warning:

SOL does not recommend combining big ears with the accelerator. This combination may result in a large asymmetric closing.
SOL does not recommend combining of ears and spirals, as this may exceed the allowable load.

Illustration

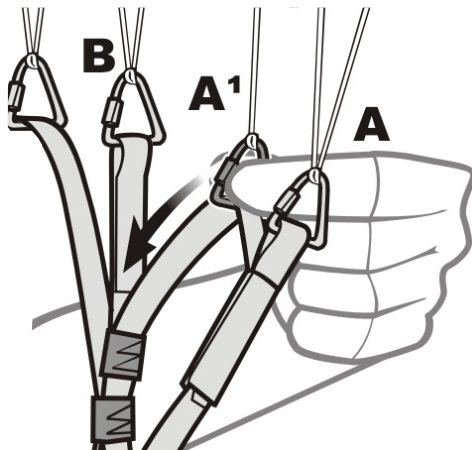

B-Stall:

Due to high aspect ratio it is not recommend to do B-Stall.

Warning:

All fast descent maneuvers must be executed in light conditions and at sufficient altitude, so that they can be performed as necessary under extreme flying conditions;

'Full Stalls' and negative spirals must be avoided, regardless of the paraglider being flown. Incorrect recoveries and exits can result in disastrous consequences;

The best flight technique is to fly safely and correctly. This way you will never need to descend rapidly!

Illustration

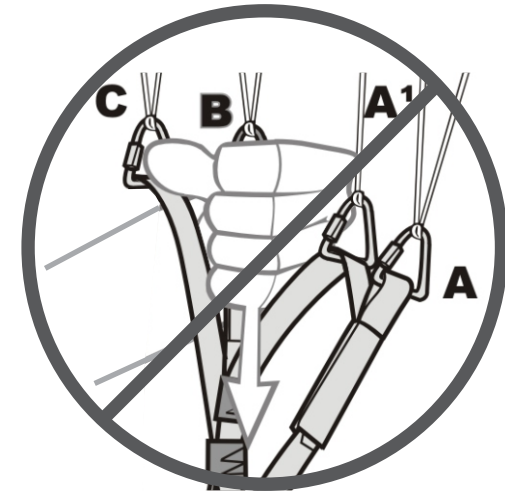

UP KEEP, MAINTENANCE AND REPAIRS

Warning:

A good maintenance will extend the life of your **TORCK 2** for many years to come.

Storage:

The paraglider must be stored dry, in a dry place, protected from UV light and away from chemical products.

Cleaning:

Cleaning must be performed only when it is absolutely necessary. We recommend the use of water only with a smooth sponge or cloth.

Do not use any chemical product, since it will damage the material permanently.

Folding:

By following each step properly, you will be helping to preserve the life span of your equipment:

Warning:

- Open the canopy completely on the ground;
- Place all the lines spread by the inner layer and risers in the middle outside the canopy on the trailing edge;
- We recommend folding your paraglider like an accordion. This will keep the profile reinforcements (Mylar/Carbon) from being crumpled and/or folded. By using this folding method, the paraglider will keep its takeoff and flight characteristics for longer;
- Keep folding to approximately 50 cm
- Remove all the air by sliding your hand from the trailing edge to the leading edge;
- Make sure the volume is a little smaller than the protection bag;
- Avoid multiple folds at the same place.

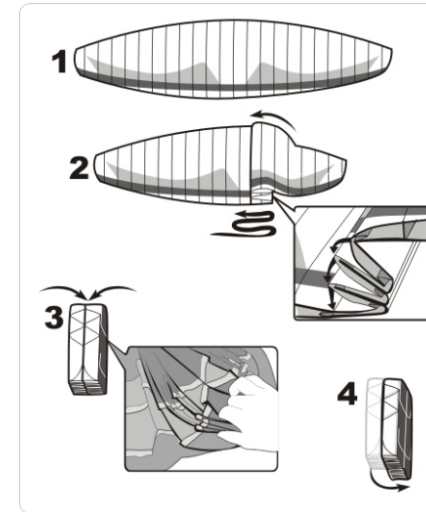

Steps:

1. Open the canopy completely;
2. Packing the glider "accordion wise" as shown in the figures;
3. Place each profile reinforcement over the corresponding cell;
4. Bring together the two parts and roll the canopy up without compressing too strongly.

Repairs:

Repairs must be performed only by the manufacturer, distributor or authorized personnel.

Zipper

The backpack zipper must open and close softly. If there is any difficulty to move it you must apply paraffin or a spray lubricant to diminish the attrition among the components. You will notice the difference when you move it.

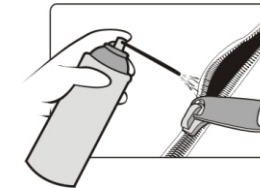

It is possible most of the times you fix by yourself the zipper. In case it does not close any more just pull it until the beginning of the position and with a pliers press both sides of the zipper.

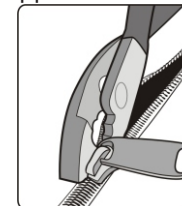

Pulleys

It is important you keep pulleys lubricated because in case they do not work may consume the speedy handle or axle, apply paraffin or lubricant spray, read carefully about the lubricant to avoid spots and fabric consume. Do not apply on the sewing lines.

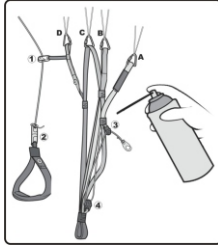

Attention:

When buying the lubricant make sure that this product do not attack the material properties. This may affect the fabric and lines resistance.

Tears

Along with your kit you get small adhesives for repair. Small tears up to 10 cm away from the line points may be fixed by you. Beyond that we advise you the maintenance be made by the manufacturer or by the registered workshop.

- Clean the spot where the adhesive will be applied with a humid cloth.
- It must be at least 2,5 cm more of the adhesive than the tear.
- Make the edges rounded to avoid to unglue after is glue.
- Apply on both sides of the tear.

Line breakage

Along with your kit you get a 1.1 thickness line to make a little repair. When you repair we advise you to sew the unsewed point after you check the measure. Do not knot because it may diminish up to 80 % of the line resistance.

Sealings

Along with your kit you get sealings for the carabiners. Do not leave your risers without them because they avoid the movement of the screw nut making it impossible their opening.

Deterioration Recommendations for a long life:



- The **TORCK 2** fabric is made mainly out of Nylon, which like any other synthetic material is sensitive to UV light radiation, causing it to decompose, losing its mechanical resistance, and thus increasing its porosity. For this reason, the unnecessary exposure to sun light, which carries a high UV radiation level in high altitudes must be avoided;
- It is highly recommended to leave the paraglider stored away and well protected when its not being used;
- The lines on the **TORCK 2** are made of a Aramide (Technora), with a Polyester cover. Individual line Overloads beyond the normal range in flight must be avoided, because an excessive deformation of the canopy is irreversible, and becoming permanent;
- The same way, folding and creasing the lines must be avoided, specially the main lines;
- The canopy must be opened only on a clean surface area, since dirty can penetrate in the canopy's fiber, shorten the lines or spoiling the fabric;
- The lines must be kept from any entanglements on takeoff to prevent excessive deformation;
- Never step over the lines or canopy, above all on hard surface;
- Keep away sand, stones or snow from entering the canopy cells because any weight on the trailing edge slows the canopy down, possibly creating a stall. Furthermore, sharp corners may cut the fabric;
- During takeoffs and landings in windy conditions, a run-away canopy may hit the ground strongly and the shock may rupture the material;
- In case of line entanglement the brake lines may peel-off or a main line may get cut by a brake line, due to friction;



-On landing, avoid letting the Leading Edge fall forward and downward towards the ground because this may damage the materials that form the front of the paraglider and/or rip the sewn areas;

-The manipulation of the paraglider during ground takeoff, or a lot of wind speed up the aging process of your equipment;



-After a tree or water landing, the lines must be checked and tested. In case of salt-water contact, the paraglider must be soaked and washed with fresh water. Salt water might decrease the lines' resistance even if soaked with fresh water. The lines must be changed after contact with salt water. Never dry the paraglider directly under the sun. This must be done in a shaded area;

-A Line Plan can be found in this manual or can be obtained with the manufacturer or distributor;

-It is recommended that the canopy should not be folded in the same symmetric position in relation to the center, this way the center cell will not be always exposed, therefore keeping the central cell from fatigue overtime;

-The **TORCK 2** must be brought in for inspection by the manufacturer or distributor once a year;

-The annual revisions are a basic condition for warranty validation. The certification will be lost should this not happen;

-Always check your equipment after an incident or in case the canopy has been stored for a long time.

Warning:

Your **TORCK 2** was designed, tested and certified to perform the best. Any alteration of your paraglider will nullify your certification and jeopardize your safety. For these reasons we strongly recommend you to avoid altering anything on your paraglider.

SOL WARRANTY - 3 YEARS/300 HOURS

Every paraglider manufactured after January 1st of 2000 has a Warranty of 3 Years or 300 Hours of Flight, whichever comes first.

Our development technology, through the utilization of quality materials and the adoption of new manufacturing processes, allows us to offer you, our client this added bonus.

Warranty Terms:

1º) This warranty covers any materials, and manufacturing defects.

2º) This Warranty covers every paraglider certified Afnor/Cen or DHV for leisure activities, excluding professional equipment (schools, competitions, acro, etc.).

Warranty Pre-requisites:

1º) A three-copied filled-out form: One copy to be sent to **SOL Paragliders** within 30 days after purchase; one copy to the sales person and one copy to the purchaser;

2º) All flights must be logged providing information on date, place and length of flight;

3º) The equipment must be kept in accordance with the instructions provided in this manual. All the storage, folding, cleaning and care instructions must be carefully taken;

4º) Maintenance and inspections can only be performed by the manufacturer or authorized shop and must be properly documented;

5º) The annual inspection is compulsory, or at each time it completes 100 flights in less than one year (whichever comes first). Without these inspections the certification and respective warranty shall be deemed invalid;

6º) The owner is responsible for all shipping expenses to and from the manufacturer;

7º) In order to make a plea for repair or equipment exchange, or equipment repair, which shall be decided and performed only **SOL Paragliders**, the owner must send the manufacturer the following:

a) The Paraglider in question, and copies of all previous inspections and flight registry;

b) Original copy of the Warranty Registration Form **SOL Paragliders**.



This Warranty Does Not Cover:

- 1º) Any alterations on original fabric colors, lines and risers;
- 2º) Any damage caused by chemical products, sand, friction, cleaning products or salt water;
- 3º) Any damage caused as a result of errors during operation of the Paraglider, incidents or emergency situations;
- 4º) Any damage caused by inadequate operation of the Paraglider;
- 5º) Paragliders that may have been subjected of any alteration from the original design and without proper permission from **SOL Paragliders**.
- 6º) Damages caused by inappropriate transport, storage or settings of the paraglider.
- 7º) Damages caused by the use of not compatible components with the paraglider.
- 8º) Damages caused by the use of inappropriate packaging for the transport.
- 9º) Paragliders without original identification label and serial number.
- 10º) Handling inadequately to the instructions given in the owner´s manual.

Environment and Nature

Finally one request: practice our sport and conserve our environment. Please, remain in the pathways, don´t throw your trash to the nature, don´t make any unnecessary noise and respect the sensitive biological equilibrium of the nature!

Recycling

The materials used to manufacture a paraglide need recycling. Please send to **SOL Paragliders** or to a official workshop the equipment no more in use. There they will be recycled.

FINAL WORDS

Safety is the major theme of our sport. In order to fly safely, pilots must train, study, practice and be alert to the dangers around us.

In order to achieve excellent safety levels, we must fly regularly as much as possible, don't go beyond our limitations and avoid exposing ourselves to unnecessary dangers. Learning to fly is a slow process and takes years, so don't pressure yourself. If conditions are not favorable, keep your equipment stored away.

Don't overestimate your skills and be honest with yourself. Every year we see many accidents which in most cases could be prevented with a minor adjustment.

We are part of the community in which we live: friends, family and even people we don't necessarily know worry about us. Our obligation towards this community is to keep ourselves healthy and that at each landing we will be one landing happier than before. We fly so that we can feel more alive.

We wish you good and safe flights with your **TORCK 2**.

SOL Paragliding Team



Technical Data | Dados Técnicos

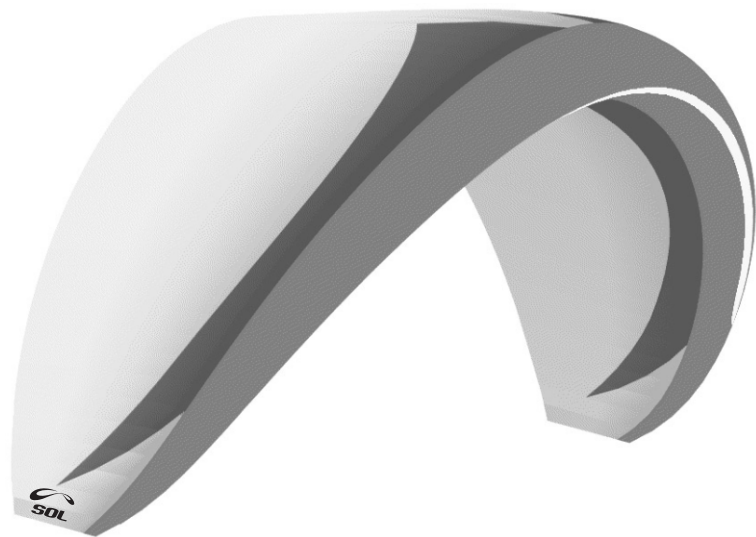

TORCK 2

pure performance

LTF - EN - D



CERTIFICATION DHV: TORCK 2 S

Data of the Paraglider | Dados do Paraglider

Category | Categoria:

Paraglider

Name of the Paraglider | Nome do Paraglider:

SOL TORCK 2 S

Manufacturer | Fábrica:

Sol Sports Industria e Comércio Ltda

Test nº | Número do Teste:

0000000

Type of the applied Test | Tipo de teste aplicado:

Lufttüchtigkeitsforderungen für HG und GS

Date of the Certification | Data da Certificação:

2011-00-00

Support of the Certification (DEU) | Suporte da Certificação (ALE):

Sol Sports Industria e Comércio Ltda

Support of the Certification (AUS) | Suporte da Certificação (AUS):

Sol Sports Industria e Comércio Ltda

Limits of Operation | Limites de Operação

Classification | Classificação:

LTF/EN D

Restriction of Harness | Restrição de Selete:

None | Nenhuma

All up weight in the Flight | Peso total no voo:

68Kg - 80Kg

Number of Seats | Número de Assentos:

1

Support Tow | Suporte para Reboque:

Yes | Sim

Interval of Inspection | Intervalo de Inspeção:

24 months | 24 meses

Characteristics | Características

Trimmers | Trimmers:

No | Não

Accelerator | Acelerador:

Yes | Sim

Weight of the Paraglider | Peso do Parapente:

6,1 Kg

CERTIFICATION DHV: TORCK 2 M

Data of the Paraglider | Dados do Paraglider

Category | Categoria:

Paraglider

Name of the Paraglider | Nome do Paraglider:

SOL TORCK 2 M

Manufacturer | Fábrica:

Sol Sports Industria e Comércio Ltda

Test nº | Número do Teste:

0000000

Type of the applied Test | Tipo de teste aplicado:

Lufttüchtigkeitsforderungen für HG und GS

Date of the Certification | Data da Certificação:

2011-00-00

Support of the Certification (DEU) | Suporte da Certificação (ALE):

Sol Sports Industria e Comércio Ltda

Support of the Certification (AUS) | Suporte da Certificação (AUS):

Sol Sports Industria e Comércio Ltda

Limits of Operation | Limites de Operação

Classification | Classificação:

LTF/EN D

Restriction of Harness | Restrição de Selete:

None | Nenhuma

All up weight in the Flight | Peso total no vôo:

75Kg - 95Kg

Number of Seats | Número de Assentos:

1

Support Tow | Suporte para Reboque:

Yes | Sim

Interval of Inspection | Intervalo de Inspeção:

24 months | 24 meses

Characteristics | Características

Trimmers | Trimmers:

No | Não

Accelerator | Acelerador:

Yes | Sim

Weight of the Paraglider | Peso do Parapente:

6,5 Kg

CERTIFICATION DHV: TORCK 2 M/L

Data of the Paraglider | Dados do Paraglider

Category | Categoria:

Paraglider

Name of the Paraglider | Nome do Paraglider:

SOL TORCK 2 M/L

Manufacturer | Fábrica:

Sol Sports Industria e Comércio Ltda

Test nº | Número do Teste:

0000000

Type of the applied Test | Tipo de teste aplicado:

Lufttüchtigkeitsforderungen für HG und GS

Date of the Certification | Data da Certificação:

2011-00-00

Support of the Certification (DEU) | Suporte da Certificação (ALE):

Sol Sports Industria e Comércio Ltda

Support of the Certification (AUS) | Suporte da Certificação (AUS):

Sol Sports Industria e Comércio Ltda

Limits of Operation | Limites de Operação

Classification | Classificação:

LTF/EN D

Restriction of Harness | Restrição de Selete:

None | Nenhuma

All up weight in the Flight | Peso total no vôo:

75Kg - 95Kg

Number of Seats | Número de Assentos:

1

Support Tow | Suporte para Reboque:

Yes | Sim

Interval of Inspection | Intervalo de Inspeção:

24 months | 24 meses

Characteristics | Características

Trimmers | Trimmers:

No | Não

Accelerator | Acelerador:

Yes | Sim

Weight of the Paraglider | Peso do Parapente:

6,5 Kg



CERTIFICATION DHV: TORCK 2 L

Data of the Paraglider | Dados do Paraglider

Category | Categoria:

Paraglider

Name of the Paraglider | Nome do Paraglider:

SOL TORCK 2 L

Manufacturer | Fábrica:

Sol Sports Industria e Comércio Ltda

Test nº | Número do Teste:

0000000

Type of the applied Test | Tipo de teste aplicado:

Lufttüchtigkeitsforderungen für HG und GS

Date of the Certification | Data da Certificação:

2011-00-00

Support of the Certification (DEU) | Suporte da Certificação (ALE):

Sol Sports Industria e Comércio Ltda

Support of the Certification (AUS) | Suporte da Certificação (AUS):

Sol Sports Industria e Comércio Ltda

Limits of Operation | Limites de Operação

Classification | Classificação:

LTF/EN D

Restriction of Harness | Restrição de Selete:

None | Nenhuma

All up weight in the Flight | Peso total no vôo:

90Kg - 110Kg

Number of Seats | Número de Assentos:

1

Support Tow | Suporte para Reboque:

Yes | Sim

Interval of Inspection | Intervalo de Inspeção:

24 months | 24 meses

Characteristics | Características

Trimmers | Trimmers:

No | Não

Accelerator | Acelerador:

Yes | Sim

Weight of the Paraglider | Peso do Parapente:

6,7 Kg



CERTIFICATION DHV: TORCK 2 XL

Data of the Paraglider | Dados do Paraglider

Category | Categoria:

Paraglider

Name of the Paraglider | Nome do Paraglider:

SOL TORCK 2 XL

Manufacturer | Fábrica:

Sol Sports Industria e Comércio Ltda

Test nº | Número do Teste:

0000000

Type of the applied Test | Tipo de teste aplicado:

Lufttüchtigkeitsforderungen für HG und GS

Date of the Certification | Data da Certificação:

2011-00-00

Support of the Certification (DEU) | Suporte da Certificação (ALE):

Sol Sports Industria e Comércio Ltda

Support of the Certification (AUS) | Suporte da Certificação (AUS):

Sol Sports Industria e Comércio Ltda

Limits of Operation | Limites de Operação

Classification | Classificação:

LTF/EN D

Restriction of Harness | Restrição de Selete:

None | Nenhuma

All up weight in the Flight | Peso total no vôo:

105Kg - 125kg

Number of Seats | Número de Assentos:

1

Support Tow | Suporte para Reboque:

Yes | Sim

Interval of Inspection | Intervalo de Inspeção:

24 months | 24 meses

Characteristics | Características

Trimmers | Trimmers:

No | Não

Accelerator | Acelerador:

Yes | Sim

Weight of the Paraglider | Peso do Parapente:

7,2 Kg



OVERALL PLAN | VISTA GERAL

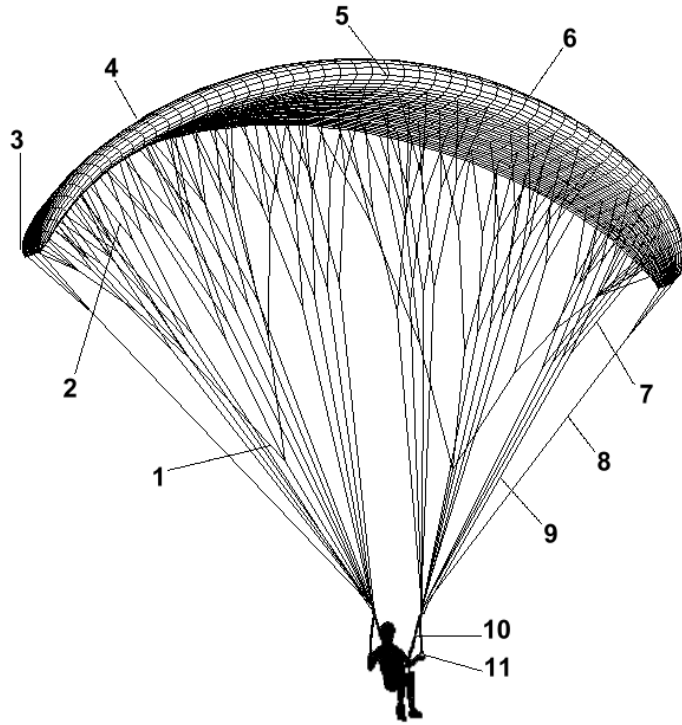

	English	Português
1	Brake lines	Linhas de freio
2	Top Lines	Linhas superiores
3	Stabilo	Estabilizador
4	Trailing edge	Bordo de fuga
5	Labels	Etiquetas
6	Leading Edge	Bordo de ataque
7	Middle Lines	Linhas intermediárias
8	Stabilo Line	Linha estabilizador
9	Main Lines	Linhas principais
10	Risers	Tirantes
11	Brake Handle	Batoque de freio

LINE PLAN | PLANO DE LINHAS

TORCK 2

